

## DODATEK č. 1 ke SMLOUVĚ O DÍLO

č. smlouvy objednatele: 00457/2023  
č. smlouvy zhotovitele: 581/2023  
č. dodatku č. 1 objednatele: 00948/2023

**Objednatel**                           **Město Kolín**  
Sídlo                                    Karlovo náměstí 78, 280 12 Kolín 1  
Zastoupený                           Mgr. Michalem Kašparem, starostou města  
Za objednatele je oprávněn jednat  
ve věcech smluvních               Mgr. Michal Kašpar, starosta města  
ve věcech technických

IČO                                    00235440  
DIČ                                    CZ00235440  
Telefon                               [REDACTED]  
Fax                                   [REDACTED]  
e-mail                                [REDACTED]  
ID datové schránky               9kkbs46  
Bankovní spojení                 Česká spořitelna a.s., Kolín  
Číslo účtu                          3661832/0800  
(dále jen jako „objednatel“)

a

**Zhotovitel**                           **BFK service a.s.**  
Zapsaný                               u Městského soudu v Praze, oddíl B, vložka 9379  
Sídlo                                   Komenského nám. 54, 281 44 Zásmyky  
Zastoupený                           [REDACTED]  
Za zhotovitele je oprávněn jednat  
ve věcech smluvních               [REDACTED]  
ve věcech technických           [REDACTED]  
IČO                                    27155153  
DIČ                                    CZ27155153  
Telefon                               [REDACTED]  
e-mail                                [REDACTED]  
ID datové schránky               fs3c5c8  
Bankovní spojení                 Československá obchodní banka, a.s.  
Číslo účtu                          299303750/0300  
(dále jen jako „zhotovitel“)

(dále také společně jen jako „smluvní strany“ a jednotlivě jako „smluvní strana“)

uzavřely níže uvedeného dne, měsíce a roku, tento

**dodatek č. 1 ke smlouvě o dílo ze dne 27. 3. 2023**  
(dále jen „dodatek č. 1“)

### I. Předmět

1. Smluvní strany shodně prohlašují, že dne 27. 3. 2023 uzavřely smlouvu o dílo č. objednatele 00457/2023 (dále jen „smlouva o dílo“), jejímž předmětem je provedení stavebních a souvisejících prací (díla) k realizaci stavebního záměru objednatele s názvem akce „Oprava fasády Městského divadla v Kolíně“ (dále jen „dílo“).
2. Při provádění díla byla zjištěna potřeba dodatečných stavebních prací, které nebyly obsaženy ve zpracované projektové dokumentaci (dále jen PD), což objednatel ani zhotovitel nemohli

ani při vynaložení náležité péče předvídat a nejsou zahrnuty v předmětu díla. Tyto práce nemohou být z technického hlediska odděleny od původní veřejné zakázky, jejich provedení je nezbytné pro funkčnost díla a bezvadné dokončení původních stavebních prací v rámci této investice, včetně dodržení záruky za provedení díla.

Realizací změn není dotčena kvalita díla ani ostatní smluvní podmínky a zůstává zachován charakter a účel díla definovaný v PD a smluvních dokumentech. Z tohoto důvodu se smluvní strany dohodly na následující změně smlouvy o dílo.

## **II. Rozsah provedení**

S ohledem na výše uvedené se smluvní strany dohodly na změnách popsaných ve Změnových listech (dále jen ZL) 1 – 9, které jsou nedílnou přílohou dodatku č. 1.

## **III. Cena díla**

V návaznosti na změnu rozsahu prací dle čl. II tohoto dodatku č. 1 vyvstala nutnost zvýšit cenu díla o 1 555 776,59 Kč bez DPH. Smluvní strany se z tohoto důvodu dohodly, že článek VI. odst. 1 smlouvy o dílo se mění a nově zní:

Smluvní strany sjednávají cenu za dílo v celkové výši:

Cena bez DPH	10 843 710,- Kč
DPH stanovena dle aktuální výše 21 %	2 277 179,- Kč
cena celkem včetně DPH	13 120 889,- Kč

Cena dle Dodatku č 1:

Cena bez DPH	12 399 486,59 Kč
DPH stanovena dle aktuální výše 21 %	2 603 892,18 Kč
Cena celkem včetně DPH	15 003 378,77 Kč

## **IV. Ostatní ujednání**

1. Všechna ostatní ujednání smlouvy o dílo tímto dodatkem č. 1 nedotčená zůstávají v platnosti beze změn.
2. Dodatek č. 1 tvoří se smlouvou o dílo nedílný celek.
3. Tento dodatek č. 1 se vyhotovuje elektronicky ve formátu PDF, přičemž dokument je elektronicky podepsán důvěryhodným elektronickým certifikátem obou smluvních stran.
4. Tento dodatek č. 1 nabývá platnosti dnem jeho uzavření smluvními stranami a účinnosti dnem jeho uveřejnění v registru smluv dle zákona č. 340/2015 Sb., o zvláštních podmínkách účinnosti některých smluv, uveřejňování těchto smluv a o registru smluv (zákon o registru smluv) (dále jen „registr smluv“). Smluvní strany se dohodly, že tento dodatek č. 1 v souladu s tímto zákonem uveřejní objednatel, a to nejpozději do 30 dnů od uzavření tohoto dodatku č. 1. Toto ujednání však nebrání tomu, aby tento dodatek č. 1 zveřejnil i zhotovitel. Po uveřejnění v registru smluv obdrží zhotovitel do datové schránky, v případě neexistence datové schránky e-mailem, potvrzení od správce registru smluv. Potvrzení obsahuje metadata a je ve formátu .pdf, označeno uznávanou elektronickou značkou a opatřeno kvalifikovaným časovým razítkem. Smluvní strany se dohodly, že zhotovitel nebude, kromě potvrzení o uveřejnění tohoto dodatku č. 1 v registru smluv od správce registru smluv, nijak dále o této skutečnosti informován.
5. Smluvní strany prohlašují, že si tento dodatek č. 1 přečetly, s obsahem souhlasí a na důkaz své svobodné, pravé a vážné vůle připojují své podpisy.

Přílohy dodatku č. 1 smlouvy o dílo:

- ZL 1 – ZL 9
- Vyjádření TDI

Doložka:

Potvrzujeme ve smyslu § 41 zákona č. 128/2000 Sb., o obcích, ve znění pozdějších předpisů, že byly splněny podmínky pro platnost tohoto právního jednání. Tento dodatek č. 1 byl projednán a odsouhlasen Radou města Kolína dne 24. 7. 2023, usnesení č. 1827/30/RM/2023.

Mgr.  
Michael  
Kašpar

Digitálně podepsal  
Mgr. Michael  
Kašpar  
Datum: 2023.07.26  
10:29:01 +02'00'

.....  
za objednatele  
Mgr. Michael Kašpar  
starosta města

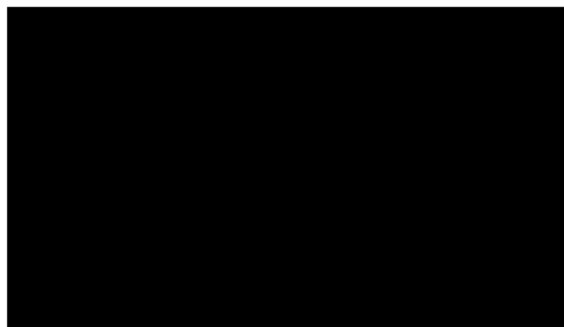

<b>ZMENOVY LIST</b>		číslo ZL : 01
<b>Zhotovitel :</b> <b>"BFK service a. s."</b> Komenského náměstí 54 281 44 Zásmuky IČO : 27155153 DIČ : CZ27155153		
<b>Objednatel :</b> <b>Město Kolín</b> Karlovo náměstí 78 280 12 Kolín 1 IČO : 00235440 DIČ : CZ00235440	<b>Kontrola za TDI</b> <b>ARCHA inženýrská agentura a.s.</b> TDI, koordinátor BOZP V Zídkách 450, 280 02 Kolín IV 	
Způsob odesílání / předání / datum : e-mailem, dne 19.4.2023	Stavba: <b>"Oprava fasády Městského divadla v Kolíně, Smetanova 557, Kutnohorská 557, 280 02 Kolín IV, parc. č. st. 374, k.ú. Kolín"</b>	
<b>Odkazy</b> na dokumentaci :	Projektová dokumentace z 06/2022 zpracovaná firmou Ateliér Masák & Partner, s.r.o. Roosveltova 39/575, 160 00 Praha 6 Bubeneč, IČ: 27086631	
na rozpočet :	Cenová nabídka z investorské Smlouvy o dílo č. 00457/2023 ze dne 27.3.2023	
na jednání na akci:	"Oprava fasády MD Kolín"	
<b>POPIS ZMĚNY :</b> <b><u>I.Návrh změny:</u></b> ZL č. 01 řeší lokální podporu stávající dřevěné konstrukce krovu, zejména podporu štítů, středových vaznic, vrcholových vaznic vzepřením dřevěných sloupků hranolů 100/100 do žlb desky s dřevěnými proklady. Toto opatření bylo nutné z důvodu zajištění stability střechy jako celek pro montáž těžkého rámového lešení pro potřebu stavby. GP ověřil stávající únosnost střešní kce jako celku s tím, že požadované zatížení poskytnuté od dodavatele lešení bude několikanásobně překročeno. Aby bylo možno provést montáž těžkého rámového lešení je tedy žádoucí zajistit výše uvedené opatření <b><u>Cenové vyčíslení:</u></b> viz. příloha č. 1-7"Soupis víceprací a méněprací - ZL č. 01 bez DPH": <span style="float: right;"><b>13 904,95 Kč</b></span> <b>Tento ZL č. 01 nemá vliv na termín dokončení díla</b>		
Zh		
Oo		

stavba: "Oprava fasády MD Kolín"  
objekty: "SO 01: ARČ"  
díl: "vícepráce a méněpráce ke ZL č. 01"  
objednatel: "Město Kolín"  
  
zhotovitel: BFK service a. s.  
dne: 19.4.2023

### REKAPITULACE - ZL č. 01

Objekt SO 01	MD-Kolín podpora středových vaznic pro mtž fas lešení 04 2023	
Přípočty	D6 - 762: Konstrukce tesařské	12 679,45 Kč
Přípočty	762 - Konstrukce tesařské	237,50 Kč
Přípočty	HZS - Hodinové zúčtovací sazby	988,00 Kč
<b>Celkem přípočty</b>		<b>13 904,95 Kč</b>
<b>Celkem odpočty</b>		<b>- Kč</b>
<b>CELKEM PŘÍPOČTY A ODPOČTY_ZL č. 01, bez DPH</b>		<b>13 904,95 Kč</b>
<b>21% DPH</b>		<b>2 920,04 Kč</b>
<b>CELKEM PŘÍPOČTY A ODPOČTY_ZL č. 01, s DPH</b>		<b>16 824,99 Kč</b>

# REKAPITULACE STAVBY

Kód: IMPORT

**Stavba:** 220802\_DKO\_DPS\_SOUPIS PRACI BFK

KSO:

Místo:

CC-CZ:

Datum:

19.4.2023

Zadavatel:

IČ:

DIČ:

Zhotovitel:

IČ:

DIČ:

Projektant:

IČ:

DIČ:

Zpracovatel:

IČ:

DIČ:

Poznámka:

**Cena bez DPH**

**13 904,95**

Sazba daně

21,00%

15,00%

Základ daně

13 904,95

0,00

Výše daně

2 920,04

0,00

**Cena s DPH**

**v**

**CZK**

**16 824,99**

Projektant

Zpracovatel

Datum a podpis:

Razítko

Datum a podpis:

Razítko

Objednavatel

Zhotovitel

Datum a podpis:

Razítko

Datum a podpis:

Razítko

# REKAPITULACE OBJEKTŮ STAVBY A SOUPLISŮ PRACÍ

Kód: IMPORT

**Stavba:** 220802\_DKO\_DPS\_SOUPIS PRACI BFK

Místo:

Datum: 19.04.2023

Zadavatel:

Projektant:

Zhotovitel:

Zpracovatel:

Kód	Popis	Cena bez DPH [CZK]	Cena s DPH [CZK]
<b>Náklady z rozpočtů</b>			
Objekt2	SO_01 Městské divadlo Kolín	13 904,95	16 824,99
ZL č.01	MD-Kolín_podpora středových vaznic pro mtž fas řešení 04 2023	13 904,95	16 824,99



# REKAPITULACE ČLENĚNÍ SOUPISU PRACÍ

Stavba: 220802\_DKO\_DPS\_SOUPIS PRACÍ BFK  
Objekt: Objekt2 - SO\_01 Městské divadlo Kolín  
Soupis: **ZL č.01 - MD-Kolín\_podpora středových vaznic pro mtž fas lešení 04 2023**

Místo:  
Zadavatel:  
Zhotovitel:  
Datum: 19.04.2023  
Projektant:  
Zpracovatel:

Kód dílu - Popis

Cena celkem [CZK]

## Náklady ze soupisu prací

D1 - D1.01: Architektonicko stavební řešení	<b>13 904,95</b>
D6 - 762: Konstrukce tesařské	12 679,45
PSV - Práce a dodávky PSV	237,50
762 - Konstrukce tesařské	237,50
HZS - Hodinové zúčtovací sazby	988,00

# SOUPIS PRACÍ

Stavba: 220802\_DKO\_DPS\_SOUPIS PRACÍ BFK  
 Objekt: Objekt2 - SO\_01 Městské divadlo Kolín  
 Soupis: ZL č.01 - MD-Kolín\_podpora středových vaznic pro mtž fas lešení 04 2023

Místo: Datum: 19.04.2023  
 Zadavatel: Projektant:  
 Zhotovitel: Zpracovatel:

PČ	Typ	Kód	Popis	MJ	Množství	J.cena [CZK]	Cena celkem [CZK]	Cenová soustava
----	-----	-----	-------	----	----------	--------------	-------------------	-----------------

## Náklady soupisu celkem

D	D1		D1.01: Architektonicko stavební řešení				<b>13 904,95</b>	
D	D6		762: Konstrukce tesafské				<b>12 679,45</b>	
0	K	762751120.R1	Montáž prostorové vázané kce na hlaďko z hraněného řeziva průřezové pl přes 120 do 224 cm2 ve střísněném prostoru	m	19,000	490,00	9 310,00	Cena obvyklá sub
			Moniáž prostorové vázané kce na hlaďko z hraněného řeziva průřezové pl přes 120 do 224 cm2 ve střísněném prostoru		19,000			
			"podpora středových vaznic pro montáž fasádního lešení"		19,000			
			"sloupek" 19,00		19,000			
			<b>Součet</b>					
134	K	762795000	Spojovací prostředky pro montáž prostorových vázaných kci	m3	0,190	1 230,00	233,70	Cena dle Sod
			Spojovací prostředky pro montáž prostorových vázaných kci					
			"podpora středových vaznic pro montáž fasádního lešení"		0,190			
			"sloupek" 19,00*0,10*0,10		0,190			
			<b>Součet</b>					
135	M	60512126	hranol stavební řezivo průřezu do 120cm2 dl 6-8m	m3	0,190	12 500,00	2 375,00	Cena dle Sod
			hranol stavební řezivo průřezu do 120cm2 dl 6-8m					
			"podpora středových vaznic pro montáž fasádního lešení"		0,190			
			"sloupek" 19,00*0,10*0,10		0,190			
			<b>Součet</b>					
138	K	998762203	Přesun hmot procentní pro kce tesafské v objektech v přes 12 do 24 m	%	0,921	826,00	760,75	Cena dle Sod
			Přesun hmot procentní pro kce tesafské v objektech v přes 12 do 24 m					
			761,049/826		0,921			

## D PSV Práce a dodávky PSV

D	762		Konstrukce tesafské				<b>237,50</b>	
0	K	762083111	Impregnace řeziva proti dřevokaznému hmyzu a houbovým máččením třída ohrožení 1 a 2	m3	0,190	1 250,00	237,50	CS URS 2023 01
			Impregnace řeziva máččením proti dřevokaznému hmyzu a houbovým, třída ohrožení 1 a 2 (dřevo v interiéru)					
			<a href="https://podminky.urs.cz/item/CS_URS_2023_01/762083111">https://podminky.urs.cz/item/CS_URS_2023_01/762083111</a>					
			<b>Součet</b>					
			0,190					

## D HZS Hodinové zúčtovací sazby

D	HZS		Hodinové zúčtovací sazby profesí PSV provádění stavebních konstrukcí tesaf odborný s vypracováním grafického návrhu	hod	2,000	494,00	988,00	CS URS 2023 01
0	K	HZS2112	Hodinové zúčtovací sazby profesí PSV provádění stavebních konstrukcí tesaf odborný s vypracováním grafického návrhu	hod	2,000	494,00	988,00	CS URS 2023 01
			Hodinové zúčtovací sazby profesí PSV provádění stavebních konstrukcí tesaf odborný s vypracováním grafického návrhu					
			<a href="https://podminky.urs.cz/item/CS_URS_2023_01/HZS2112">https://podminky.urs.cz/item/CS_URS_2023_01/HZS2112</a>					
			"podpora středových vaznic pro montáž fasádního lešení"2,000					
			<b>POLOŽKY TAKTO OZNAČENÉ JSOU OCEŇOVÁNY DLE URS V CENÍKOVÉ SOUSTAVĚ, NEBO V ČASE A MÍSTĚ OBVYKLĚM</b>					
			2,000					

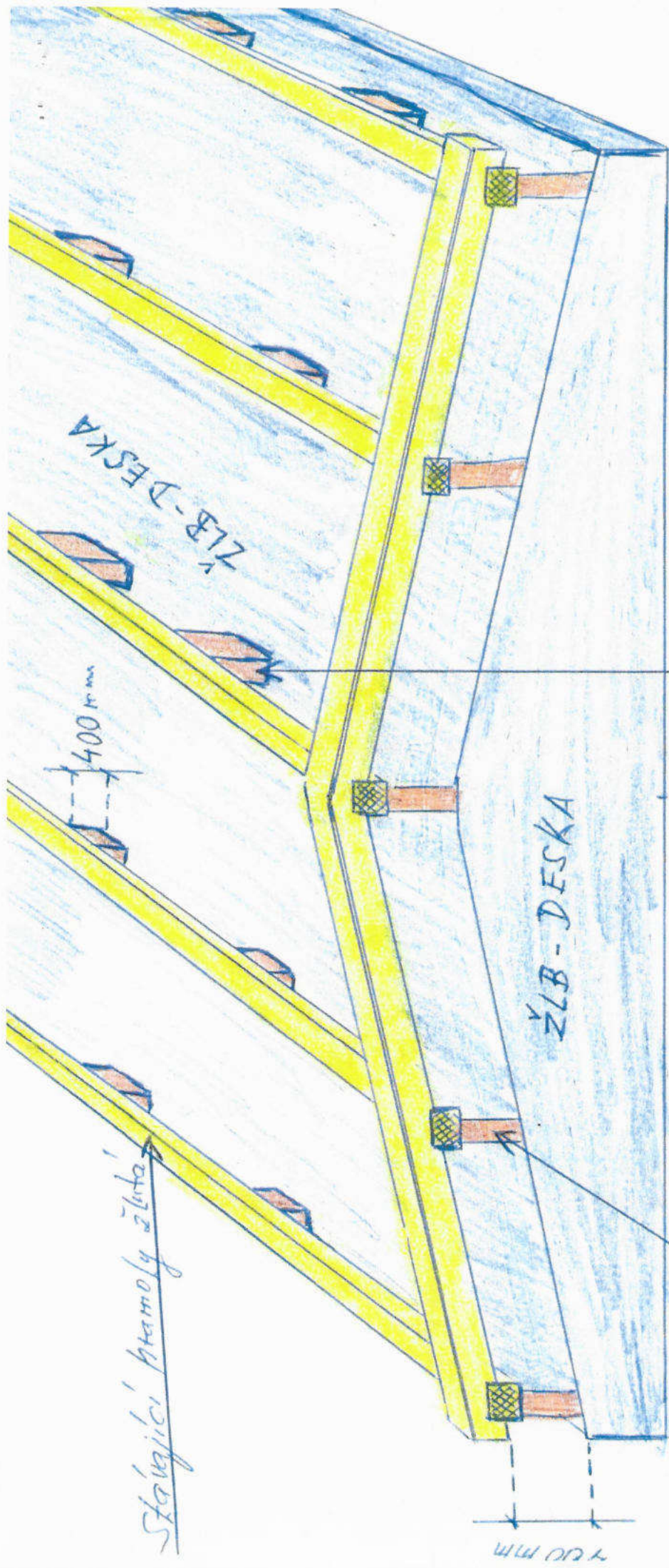

Hranoly k doplnění hréda  
podložení vramic

Stavající trámoly žluta

Stavající trámoly žluta

700 mm

ŽLB-DESKA

ŽLB-DESKA

ZMENOVÝ LIST		číslo ZL : 02
<b>Zhotovitel :</b> <b>"BFK service a. s."</b> Komenského náměstí 54 281 44 Zásmyky IČO : 27155153 DIČ : CZ27155153		
<b>Objednatel :</b> <b>Město Kolin</b> Karlovo náměstí 78 280 12 Kolín 1 IČO : 00235440 DIČ : CZ00235440	<b>Kontrola za TDI</b> <b>ARCHA inženýrská agentura a.s.</b> TDI, koordinátor BOZP V Zídkách 450, 280 02 Kolín IV	
<b>Způsob odesílání / předání / datum :</b> e-mailem, dne 27.4.2023	<b>Stavba:</b> <b>"Oprava fasády Městského divadla v Kolině, Smetanova 557, Kutnohorská 557, 280 02 Kolín IV, parc. č. st. 374, k.ú. Kolin"</b>	
<b>Odkazy</b> na dokumentaci :	Projektová dokumentace z 06/2022 zpracovaná firmou Ateliér Masák & Partner, s.r.o. Roosveltova 39/575, 160 00 Praha 6 Bubeneč, IČ: 27086631	
na rozpočet :	Cenová nabídka z investorské Smlouvy o dílo č. 00457/2023 ze dne 27.3.2023	
na jednání na akci:	"Oprava fasády MD Kolin"	
<b>POPIS ZMĚNY :</b> <b>I.Návrh změny:</b> ZL č. 2 řeší proveditelnost vedených napájecích rozvodů k jednotlivým písmenům vzhledem ke skutečnosti po ověření nápojních míst, kde nebylo možné zapravit uvnitř v objektu (obložení stěn a historicky cenné vybavení), bylo nutné trasu upravit tedy vést v exteriéru. V místě ověření za účasti dodavatele světelných reklam bylo pro proveditelnost tj. přesné vývody k jednotlivým písmenům a jejich designový vzhled, předložena ověřená funkční podkonstrukce z AL jacklu 40x40x2 s vyvedenými nerez tyčemi, jakožto kotevní body pro mtž písmen. Zde byly zajištěny otvory pro vlastní kabelové chráničky s UV ochranou. Tak, aby nevznikl defekt např. stávající nerovností zdíva bylo nutné tuto podkonstrukci zapustit do zdíva, tak aby po ukotvení a finálního umístění dle návrhu PD bylo možné provést povrchovou úpravu a po sléze ukotvit a kabelově propojit s nasvícenými písmeny. Je zde doplněn požadavek na barevnost v předložených variantách RAL GP a INV s konečným výběrem. Po představu podkonstrukce zaslán samostatný vzor viz. foto		
<b>Genové vyčíslení:</b> viz. příloha č. 1-6"Soupis víceprací a méněprací - ZL č. 02 bez DPH": <span style="float: right;"><b>47 640,00 Kč</b></span>		
<b>Tento ZL č. 02 nemá vliv na termín dokončení díla</b>		

stavba: "Oprava fasády MD Kolín"  
objekty: "SO 01: ARČ"  
díl: "vícepráce a méněpráce ke ZL č. 02"  
objednatel: "Město Kolín"

zhotovitel: BFK service a. s.  
dne: 27.4.2023

### REKAPITULACE - ZL č. 02

Objekt SO 01	MD-Kolín doplnky pro světelný nápis 27423	
Přípočty	D10 - 767: Konstrukce zámečnické	47 640,00 Kč
Celkem přípočty		47 640,00 Kč
Celkem odpočty		- Kč
<b>CELKEM PŘÍPOČTY A ODPOČTY_ZL č. 02, bez DPH</b>		<b>47 640,00 Kč</b>
21% DPH		10 004,40 Kč
<b>CELKEM PŘÍPOČTY A ODPOČTY_ZL č. 02, s DPH</b>		<b>57 644,40 Kč</b>

# REKAPITULACE STAVBY

Kód: IMPORT  
Stavba: 220802\_DKO\_DPS\_SOUPIS PRACI BFK

CC-CZ: Datum: 27.4.2023  
IC: DIČ:  
IC: DIČ:  
IC: DIČ:  
IC: DIČ:  
IC: DIČ:

<b>Cena bez DPH</b>	<b>47 640,00</b>
DPH základní sazba daně 21,00%	Základ daně 47 640,00
DPH základní snížená sazba daně 15,00%	0,00
<b>Cena s DPH</b>	<b>57 644,40</b>

v CZK

Projektant	Zpracovatel
Datum a podpis:	Datum a podpis:
Razítko	Razítko
Objednavatel	Zhotovitel
Datum a podpis:	Datum a podpis:
Razítko	Razítko

# REKAPITULACE OBJEKTŮ STAVBY A SOUPISŮ PRACÍ

Kód: IMPORT

Stavba: 220802\_DKO\_DPS\_SOUPIS\_PRACI\_BFK

Místo:

27.04.2023

Datum:

Zadavatel:  
Zhotovitel:

Projektant:  
Zpracovatel:

Kód	Popis	Cena bez DPH [CZK]	Cena s DPH [CZK]
-----	-------	--------------------	------------------

## Náklady z rozpočtů

Objekt2 SO\_01 Městské divadlo Kolín  
ZL č.02 MD-Kolín\_doplňky pro světelný nápis\_27423

47 640,00	57 644,40
47 640,00	57 644,40
47 640,00	57 644,40

# REKAPITULACE ČLENĚNÍ SOUPISU PRACÍ

Stavba: 220802\_DKO\_DPS\_SOUPIS PRACÍ BFK  
Objekt: Objekt2 - SO\_01 Městské divadlo Kolín  
Soupis: **ZL č.02 - MD-Kolín\_doplňky pro světelný nápis\_27423**  
Místo:  
Zadavatel:  
Zhotovitel:

Datum: 27.04.2023

Projektant:  
Zpracovatel:

Kód dílu - Popis

Cena celkem [CZK]

## Náklady ze soupisu prací

D1 - D1.01: Architektonicko stavební řešení

47 640,00

D10 - 767: Konstrukce zámečnické

47 640,00

47 640,00



# SOUPIS PRACÍ

Stavba: 220802\_DKO\_DPS\_SOUPIS PRACI BFK

Objekt: Objekt2 - SO\_01 Městské divadlo Kolín

Soupis: ZL č.02 - MD-Kolín\_doplnky pro světelný nápis\_27423

Místo:

Zadavatel:

Zhotovitel:

Datum: 27.04.2023

Projektant:

Zpracovatel:

PČ	Typ	Kód	Popis	MJ	Množství	J.cena [CZK]	Cena celkem [CZK]	Cenová soustava
<b>Náklady soupisu celkem</b>								
D	D1		D1.01: Architektonicko stavební řešení				<b>47 640,00</b>	
D	D10		767: Konstrukce zámečnické				47 640,00	
0	K	7679951RR3	výroba a montáž podkonstrukce AI 40x40 s chráničkami pro napájení písmen	soubor	1,000	30 090,00	30 090,00	cena obvyklá sub
	PP		"výroba a montáž podkonstrukce AI 40x40 s chráničkami pro napájení písmen					
	WV		"pomocná podkonstrukce pro zapuštění do zdi AL prof 40x40, včetně chrániček pro jednotlivá světla"1,000		1,000			
0	K	7679951RR4	příplatek za práškovou SČ RAL 3001 boky a záda písmen	kus	14,000	670,00	9 380,00	cena obvyklá sub
	PP		příplatek za práškovou RAL 3001 boky a záda písmen					
	WV		"příplatek za práškovou signální červenou RAL 3001 boky a záda písmen"14,000		14,000			
0	K	7679951RR5	zednické úpravy- zasekání konstrukce do zdiva, zapuštění	soubor	1,000	5 900,00	5 900,00	cena obvyklá sub
	PP		Zednické úpravy- zasekání konstrukce do zdiva, zapuštění					
	WV		"zednické činnosti"1,000		1,000			
0	K	7679951RR6	Koordinační příplatek	%	5,000	454,00	2 270,00	cena obvyklá sub
	PP		Koordináční příplatek					
POLOŽKY TAKTO OZNAČENÉ JSOU OCENĚNY DLE URS V CENÍKOVÉ SOUSTAVĚ, NEBO V ČASE A MÍSTĚ OBVYKLÉM								

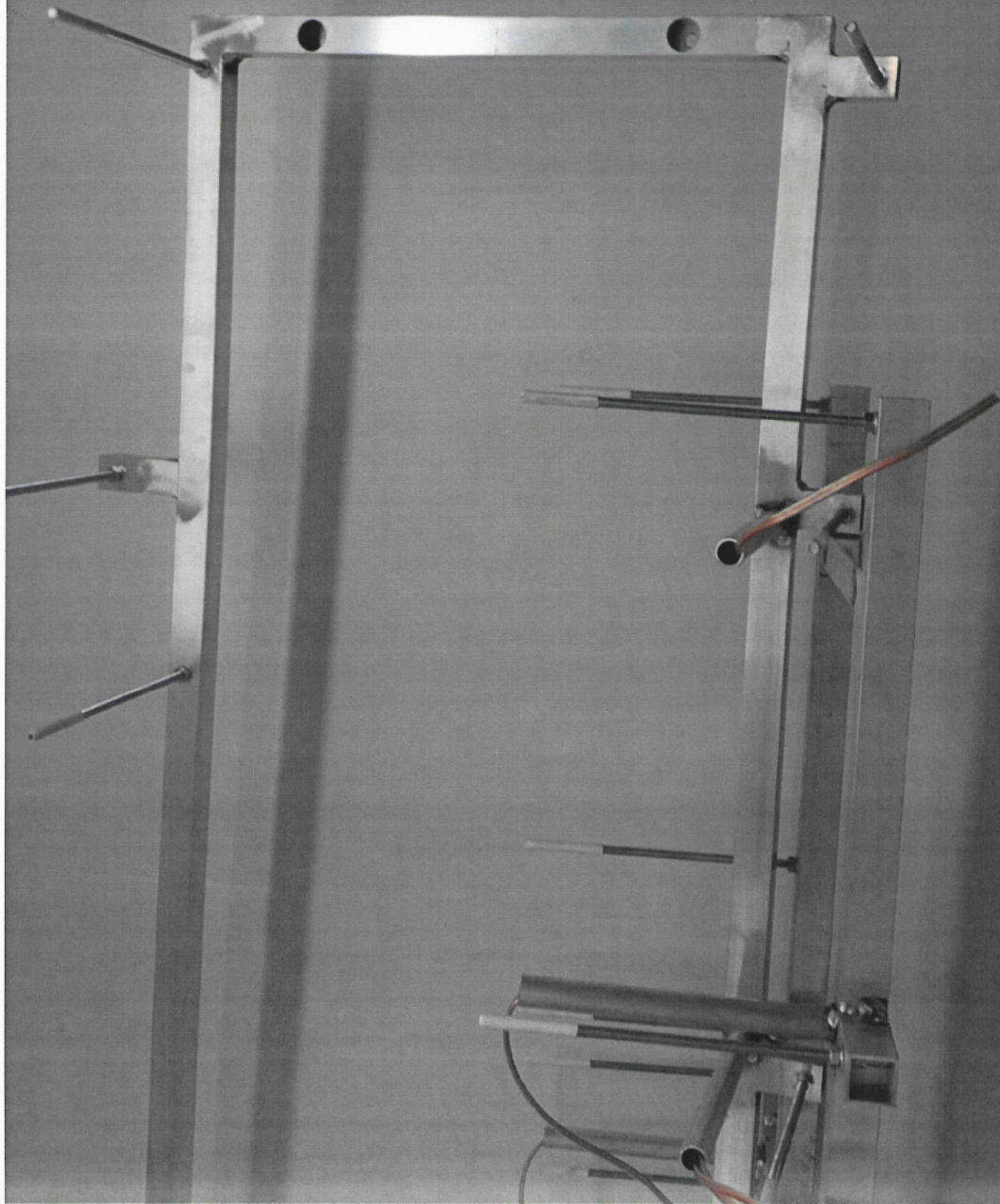

<b>ZMENOVOY LIST</b>		číslo ZL : 03
<b>Zhotovitel :</b> <b>"BFK service a. s."</b> Komenského náměstí 54 281 44 Zásmuky IČO : 27155153 DIČ : CZ27155153		
<b>Objednatel :</b> <b>Město Kolín</b> Karlovo náměstí 78 280 12 Kolín 1 IČO : 00235440 DIČ : CZ00235440	<b>Kontrola za TDI</b> <b>ARCHA inženýrská agentura a.s.</b> TDI, koordinátor BOZP V Zídkách 450, 280 02 Kolín IV	
<b>Způsob odesílání / předání / datum :</b> e-mailem, dne 19.5.2023	<b>Stavba:</b> <b>"Oprava fasády Městského divadla v Kolíně, Smetanova 557, Kutnohorská 557, 280 02 Kolín IV, parc. č. st. 374, k.ú. Kolín"</b>	
<b>Odkazy</b> na dokumentaci :	Projektová dokumentace z 06/2022 zpracovaná firmou Ateliér Masák & Partner, s.r.o. Roosveltova 39/575, 160 00 Praha 6 Bubeneč, IČ: 27086631	
na rozpočet :	Cenová nabídka z investorské Smlouvy o dílo č. 00457/2023 ze dne 27.3.2023	
na jednání na akci:	"Oprava fasády MD Kolín"	
<b>POPIS ZMĚNY :</b> <b>I.Návrh změny:</b> ZL č. 3 doplňuje požadavek na otevírání a sklápění vnějších výplní otvorů nad rámec PD dle požadavku uživatele MD Kolín. Tento ZL č. 3 neobsahuje přívodní kabeláž pro elektromotory ovládání poz. O-J-03 a umístění ovládacího tlačítka na stěnu s povrchovou úpravou. Toto bude předmětem samostatného ZL v rámci silnoproudých rozvodů <b>Cenové vyčíslení:</b> viz. příloha č. 1-6"Soupis víceprací a méněprací - ZL č. 03 bez DPH": <span style="float: right;">30 592,00 Kč</span> Tento ZL č. 03 nemá vliv na termín dokončení díla		

stavba: "Oprava fasády MD Kolín"  
objekty: "SO 01: ARC"  
díl: "vícepráce a méněpráce ke ZL č. 03"  
objednatel: "Město Kolín"  
  
zhotovitel: BFK service a. s.  
dne: 28.4.2023

### REKAPITULACE - ZL č. 03

Objekt SO 01	MD-Kolín konstrukce truhlářské-doplňky k výplním otvorů 280423		
Přípočty	D9 - 766: Konstrukce truhlářské		31 615,00 Kč
Odpočty	D9 - 766: Konstrukce truhlářské	-	1 023,00 Kč
<b>Celkem přípočty</b>			<b>31 615,00 Kč</b>
<b>Celkem odpočty</b>		-	<b>1 023,00 Kč</b>
<b>CELKEM PŘÍPOČTY A ODPOČTY_ZL č. 03, bez DPH</b>			<b>30 592,00 Kč</b>
<b>21% DPH</b>			<b>6 424,32 Kč</b>
<b>CELKEM PŘÍPOČTY A ODPOČTY_ZL č. 03, s DPH</b>			<b>37 016,32 Kč</b>



**REKAPITULACE STAVBY**

Kód: IMPORT  
Stavba: 220802\_DKO\_DPS\_SOUPIS PRACI BFK

CC-CZ:  
Datum: 28.4.2023

IC:  
DIČ:  
IC:  
DIČ:  
IC:  
DIČ:  
IC:  
DIČ:

KSO:  
Místo:  
Zadavatel:  
Zhotovitel:  
Projektant:  
Zpracovatel:  
Poznámka:

<b>Cena bez DPH</b>		<b>30 592,00</b>
DPH základní snižena	Sazba daně 21,00% 15,00%	Základ daně 30 592,00 0,00
<b>Cena s DPH</b>	<b>v CZK</b>	<b>37 016,32</b>

Projektant \_\_\_\_\_ Zpracovatel \_\_\_\_\_  
Datum a podpis: \_\_\_\_\_ Datum a podpis: \_\_\_\_\_  
Razítko \_\_\_\_\_ Razítko \_\_\_\_\_  
Objednavatel \_\_\_\_\_ Zhotovitel \_\_\_\_\_  
Datum a podpis: \_\_\_\_\_ Datum a podpis: \_\_\_\_\_  
Razítko \_\_\_\_\_ Razítko \_\_\_\_\_

# REKAPITULACE OBJEKTŮ STAVBY A SOUPISŮ PRACÍ

Kód: IMPORT

Stavba: 220802\_DKO\_DPS\_SOUPIS PRACI BFK

Místo:

28.04.2023

Zedavatel:  
Zhotovitel:

Datum:  
Projektant:  
Zpracovatel:

Kód	Popis	Cena bez DPH [CZK]	Cena s DPH [CZK]
<b>Náklady z rozpočtů</b>			
Objekt2	SO_01 Městské divadlo Kolin	30 592,00	37 016,32
ZL č.03	MD-Kolin_konstrukce truhlářské-doplňky k výplním otvorů 280423	30 592,00	37 016,32
		30 592,00	37 016,32

## REKAPITULACE ČLENĚNÍ SOUPISU PRACÍ

Stavba: 220802\_DKO\_DPS\_SOUPIS\_PRACI\_BFK  
Objekt: Objekt2 - SO\_01 Městské divadlo Kolín  
Soupis: **ZL č.03 - MD-Kolín\_konstrukce truhlářské-doplňky k výplním otvorů\_280423**

Místo:  
Zadavatel:  
Zhotovitel:  
Datum: 28.04.2023  
Projektant:  
Zpracovatel:

Kód dílu - Popis Cena celkem [CZK]

### Náklady ze soupisu prací

D1 - D1.01: Architektonicko stavební řešení	30 592,00
D9 - 766: Konstrukce truhlářské	30 592,00
	30 592,00

# SOUPIS PRACÍ

Stavba: 220802\_DKO\_DPS\_SOUPIS PRACÍ/BFK

Objekt: Objekt2 - SO\_01 Městské divadlo Kolín

Soupis: ZL č.03 - MD-Kolín\_konstrukce truhlářské-doplňky k vyplnění otvorů\_280423

Místo:

Zadavatel:

Zhotovitel:

Datum: 28.04.2023

Projektant:

Zpracovatel:

PČ	Typ	Kód	Popis	MJ	Množství	J.cena [CZK]	Cena celkem [CZK]	Cenová soustava
<b>Náklady soupisu celkem</b>								
D	D1		D1.01: Architektonicko stavební řešení				<b>30 592,00</b>	
D	D9		766: Konstrukce truhlářské				30 592,00	
155	M	6111001RR1.DKO.R3	Přvek O-S-02: okno dřevěné otevíravé/sklonné, rozměry 1700x740 mm, dvojskla - PŘÍPLATEK ZA ROZŠÍŘENÍ RAMU	soubor	1,000	810,00	810,00	cena obvyklá sub
	PP		Přvek O-S-02: okno dřevěné otevíravé/sklonné, rozměry 1700x740 mm, dvojskla - PŘÍPLATEK ZA ROZŠÍŘENÍ RAMU					
	VV		"POZNÁMKA" z důvodu široké vnitřní špalety bylo nutné doplnit rozšiřovací profil rámu, aby se předešlo tomu, že vnitřní špaleta by zasahovala do skla					
	VV		1		1,000			
156	M	6111001RR2.DKO.R4	Přvek O-S-05: sestava oken dřevěných otevíravých/skloných; rozměry 1500x8165 mm, dvojskla - PŘÍPLATEK ZA OTEVÍRACÍ KŘÍDLO 2X UZAMYKACÍ KLÍČKA	soubor	1,000	17 565,00	17 565,00	cena obvyklá sub
	PP		Přvek O-S-05: sestava oken dřevěných otevíravých/skloných; rozměry 1500x8165 mm, dvojskla - PŘÍPLATEK ZA OTEVÍRACÍ KŘÍDLO 2X UZAMYKACÍ KLÍČKA					
	VV		"POZNÁMKA" Schodišťová sestava - přibýlo otevírací křídlo v horní části, 2x uzamykatelná klíčka					
	VV		1		1,000			
157	M	6111001RR3.DKO.R1	Přvek O-J-01: okno dřevěné otevíravé/sklonné, rozměry 605x1180 mm, dvojskla - PŘÍPLATEK ZA 2X OTVÍRKA	soubor	2,000	662,00	1 324,00	cena obvyklá sub
	PP		Přvek O-J-01: okno dřevěné otevíravé/sklonné, rozměry 605x1180 mm, dvojskla - PŘÍPLATEK ZA 2X OTVÍRKA					
160	M	6111001RR6.DKO.R2	Přvek O-J-04: okno dřevěné otevíravé/sklonné, rozměry 600x1180 mm, dvojskla - PŘÍPLATEK ZA 3X OTVÍRKA	soubor	3,000	662,00	1 986,00	cena obvyklá sub
	PP		Přvek O-J-04: okno dřevěné otevíravé/sklonné, rozměry 600x1180 mm, dvojskla - PŘÍPLATEK ZA 3X OTVÍRKA					
161	M	6111001RR7.DKO.R5	Přvek O-V-01: okno dřevěné otevíravé/sklonné, rozměry 860x1730 mm, dvojskla - PŘÍPLATEK ZA 1X OTVÍRKA	soubor	1,000	662,00	662,00	cena obvyklá sub
	PP		Přvek O-V-01: okno dřevěné otevíravé/sklonné, rozměry 860x1730 mm, dvojskla - PŘÍPLATEK ZA 1X OTVÍRKA					
162	M	6111001RR8.DKO.R6	Přvek O-V-02: sestava oken dřevěných otevíravých/skloných, rozměry 3980x1510 mm, dvojskla - PŘÍPLATEK ZA 4X OTVÍRKA	soubor	4,000	662,00	2 648,00	cena obvyklá sub
	PP		Přvek O-V-02: sestava oken dřevěných otevíravých/skloných, rozměry 3980x1510 mm, dvojskla - PŘÍPLATEK ZA 4X OTVÍRKA					
163	M	6111001RR9.DKO.R7	Přvek O-V-03: sestava oken dřevěných otevíravých/skloných, rozměry 3960x1470 mm, dvojskla - PŘÍPLATEK ZA 4X OTVÍRKA	soubor	4,000	662,00	2 648,00	cena obvyklá sub
	PP		Přvek O-V-03: sestava oken dřevěných otevíravých/skloných, rozměry 3960x1470 mm, dvojskla - PŘÍPLATEK ZA 4X OTVÍRKA					
164	M	6111001RR10.DKO.R8	Přvek O-V-04: okno dřevěné otevíravé/sklonné, rozměry 460x1175 mm, dvojskla - PŘÍPLATEK ZA 2X OTVÍRKA	soubor	2,000	662,00	1 324,00	cena obvyklá sub
	PP		Přvek O-V-04: okno dřevěné otevíravé/sklonné, rozměry 460x1175 mm, dvojskla - PŘÍPLATEK ZA 2X OTVÍRKA					
166	M	6111001RR12.DKO.R9	Přvek O-V-06: okno dřevěné otevíravé/sklonné, rozměry 465x1180 mm, dvojskla - PŘÍPLATEK ZA 2X OTVÍRKA	soubor	2,000	662,00	1 324,00	cena obvyklá sub
	PP		Přvek O-V-06: okno dřevěné otevíravé/sklonné, rozměry 465x1180 mm, dvojskla - PŘÍPLATEK ZA 2X OTVÍRKA					
167	M	6111001RR13.DKO.R10	Přvek O-V-07: okno dřevěné otevíravé/sklonné, rozměry 470x960 mm, dvojskla - PŘÍPLATEK ZA 2X OTVÍRKA	soubor	2,000	662,00	1 324,00	cena obvyklá sub
	PP		Přvek O-V-07: okno dřevěné otevíravé/sklonné, rozměry 470x960 mm, dvojskla - PŘÍPLATEK ZA 2X OTVÍRKA					
168	M	6111001RR14.DKO.R11	Přvek O-V-08: okno dřevěné otevíravé/sklonné, rozměry průměru 1210mm, dvojskla - ODPOČET SPODNÍ VYKLOPNÉ ČÁSTI, NAHRAZENO FIX	kus	-1,000	1 023,00	-1 023,00	cena obvyklá sub
	PP		Přvek O-V-08: okno dřevěné otevíravé/sklonné, rozměry průměru 1210mm, dvojskla - ODPOČET SPODNÍ VYKLOPNÉ ČÁSTI, NAHRAZENO FIX					
	VV		"POZNÁMKA" z výrobních důvodů nelze vyrobit spodní výklopnou část, proto bude provedena jako fix					
	VV		-1		-1,000			

POLOŽKY TAKTO OZNAČENÉ JSOU OCEŇENY DLE URS V CENÍKOVÉ SOUSTAVĚ, NEBO V ČASE A MÍSTĚ OBVYKLÉM



<b>ZMENOVÝ LIST</b>		číslo ZL : 04
<b>Zhotovitel :</b> <b>"BFK service a. s."</b> Komenského náměstí 54 281 44 Zásmuky IČO : 27155153 DIČ : CZ27155153		
<b>Objednatel :</b> <b>Město Kolín</b> Karlovo náměstí 78 280 12 Kolín 1 IČO : 00235440 DIČ : CZ00235440	<b>Kontrola za TDI</b> <b>ARCHA inženýrská agentura a.s.</b> TDI, koordinátor BOZP V Zídkách 450, 280 02 Kolín IV	
Způsob odesílání / předání / datum : e-mailem, dne 27.6.2023	Stavba: <b>"Oprava fasády Městského divadla v Kolíně, Smetanova 567, Kutnohorská 557, 280 02 Kolín IV, parc. č. st. 374, k.ú. Kolín"</b>	
<b>Odkazy</b> na dokumentaci :	Projektová dokumentace z 06/2022 zpracovaná firmou Ateliér Masák & Partner, s.r.o. Roosveltova 39/575, 160 00 Praha 6 Bubeneč, IČ: 27086631	
na rozpočet :	Cenová nabídka z investorské Smlouvy o dílo č. 00457/2023 ze dne 27.3.2023	
na jednání na akci:	"Oprava fasády MD Kolín"	
<b>POPIS ZMĚNY :</b> <b>I.Návrh změny:</b> <p>ZL č. 4 řeší dopočet m2 fasádního lešení, vykonzolování a nájemné dle skutečnosti. Přílohou tohoto ZL je tabulka jednotlivých ploch se zákresy do pohledů s doplněnou kontrolou TDS. Odpočet za zkrácení doby nájmu o 20dní</p>		
<b>Cenové vyčistění:</b> viz. příloha č. 1-9"Soupis víceprací a méněprací - ZL č. 04 bez DPH":		
		136 841,84 Kč
Tento ZL č. 04 nemá vliv na termín dokončení díla		

stavba: "Oprava fasády MD Kolín"  
objekty: "SO 01: ARČ"  
díl: "vícepráce a méněpráce ke ZL č. 04"  
objednatel: "Město Kolín"

zhotovitel: BFK service a. s.  
dne: 27.6.2023

### REKAPITULACE - ZL č. 04

Objekt SO 01	MD-Kolín fasádní lešení,dopočet skutečnosti 05/2023	
Přípočty	D4 - 009: Ostatní konstrukce a práce	126 996,34 Kč
Přípočty	9 - Ostatní konstrukce a práce, bourání	9 845,50 Kč
<b>Celkem přípočty</b>		<b>136 841,84 Kč</b>
<b>Celkem odpočty</b>		<b>- Kč</b>
<b>CELKEM PŘÍPOČTY A ODPOČTY_ZL č. 04, bez DPH</b>		<b>136 841,84 Kč</b>
<b>21% DPH</b>		<b>28 736,79 Kč</b>
<b>CELKEM PŘÍPOČTY A ODPOČTY_ZL č. 04, s DPH</b>		<b>165 578,63 Kč</b>



**REKAPITULACE STAVBY**

Kód: IMPORT  
Stavba: 220802\_DKO\_DPS\_SOUPIS PRACI BFK

CC-CZ: Datum 27.6.2023  
IC: DPC  
IC: DPC  
IC: DPC  
IC: DPC

KSO: Msto  
Zadavatel  
Zhotovitel  
Projektant  
Zhotovitel  
Poznamka

<b>Cena bez DPH</b>	<b>136 841,84</b>
Sazba daně	Zakaz daně
21,00%	136 841,84
15,00%	0,00
<b>Cena s DPH</b>	<b>165 578,63</b>

<b>Projekant</b>	<b>Zpracovatel</b>
<b>Objednavatel</b>	<b>Zhotovitel</b>

# REKAPITULACE OBJEKTŮ STAVBY A SOUPISŮ PRACÍ

Kód: IMPORT

Stavba: 220802\_DKO\_DPS\_SOUPIS PRACÍ BFK

Místo: Datum: 27.06.2023

Zadavatel: Projektant:  
Zhotovitel: Zpracovatel:

Kód	Popis	Cena bez DPH [CZK]	Cena s DPH [CZK]
-----	-------	--------------------	------------------

## Náklady z rozpočtů

Objekt2	SO_01 Městské divadlo Kolin	136 841,84	165 578,63
ZL.č.04_R2	MD-Kolin_řasádní řešení,dopočet skutečnosti 05/2023	136 841,84	165 578,63
		136 841,84	165 578,63

# REKAPITULACE ČLENĚNÍ SOUPISU PRACÍ

Stavba: 220802\_DKO\_DPS\_SOUPIS PRACÍ BFK

Objekt: Objekt2 - SO\_01 Městské divadlo Kolin

Soupis: ZL č.04\_R2 - MD-Kolin\_fasádní řešení,dopočet skutečnosti\_05/2023

Místo:

Datum: 27.06.2023

Zadavatel:

Projektant:

Zhotovitel:

Zpracovatel:

Kód dílu - Popis

Cena celkem [CZK]

## Náklady ze soupisu prací

D1 - D1.01: Architektonicko stavební řešení

136 841,84

D4 - 009: Ostatní konstrukce a práce

126 996,34

HSV - Práce a dodávky HSV

126 996,34

9 - Ostatní konstrukce a práce, bourání

9 845,50

9 845,50

# SOUPIS PRACÍ

Stavba: 220802\_DKO\_DPS\_SOUPIS PRACIBFK

Objekt: Objekt2 - SO\_01 Městské divadlo Kolín

Soupis: ZL č.04\_R2 - MD-Kolín\_fasádní lešení,dopočet skutečnosti\_05/2023

Místo: Datum: 27.06.2023  
 Zadavatel: Projektant:  
 Zhotovitel: Zpracovatel:

PČ	Typ	Kód	Popis	MJ	Množství	J.cena [CZK]	Cena celkem [CZK]	Cenová soustava
----	-----	-----	-------	----	----------	--------------	-------------------	-----------------

## Náklady soupisu celkem

D	D1		D1.01: Architektonicko stavební řešení				<b>136 841,84</b>	
D	D4	009:	Ostatní konstrukce a práce				<b>126 996,34</b>	
21	K	941111212	Příplatek k lešení řadovému trubkovému lehkému s podlahami š 0,9 m v 25 m za první a ZKD den použití - použití na 6 měsíců	m2	42 952,056	1,10	47 247,26	Cena dle Sod
PP			Příplatek k lešení řadovému trubkovému lehkému s podlahami š 0,9 m v 25 m za první a ZKD den použití - použití na 6 měsíců		108 283,296			
VV			"dopočet rozdílu Sod a skutečnosti_05/2023_dopočet rozdílu zaměřený TDS 06/2023"		-65 331,240			
VV			(-2674,85+3421,91-155,348)*183		42 952,056			
VV			"dopočet za zkrácení doby nájmu o 20dni"					
VV			(-3421,91+155,348)*20					
VV			<b>Součet</b>		<b>42 952,056</b>			
22	K	944511211	Příplatek k ochranné síti za první a ZKD den použití - použití na 6 měsíců	m2	42 952,056	0,30	12 885,62	Cena dle Sod
PP			Příplatek k ochranné síti za první a ZKD den použití - použití na 6 měsíců		108 283,296			
VV			"dopočet rozdílu Sod a skutečnosti_05/2023"		-65 331,240			
VV			(-2674,85+3421,91-155,348)*183		42 952,056			
VV			"dopočet za zkrácení doby nájmu o 20dni"					
VV			(-3421,91+155,348)*20					
VV			<b>Součet</b>		<b>42 952,056</b>			
24	K	941111112	Montáž lešení řadového trubkového lehkého s podlahami zatížení do 200 kg/m2 š od 0,6 do 0,9 m v přes 10 do 25 m	m2	591,712	59,00	34 911,01	Cena dle Sod
PP			Montáž lešení řadového trubkového lehkého s podlahami zatížení do 200 kg/m2 š od 0,6 do 0,9 m v přes 10 do 25 m					
VV			"rozsah ploch dle PD"					
VV			Východní pohled					
VV			O-V-04: (0,46*1,175)*2					
VV			O-V-05: (1,18*1,18)*2					
VV			O-V-06: (0,465*1,18)*2					
VV			O-V-07: (0,47*0,96)*2					
VV			O-V-08: (pi*0,605*2)*3					
VV			Jižní pohled					
VV			D-J-01: 3*3					
VV			O-J-01: (0,605*1,18)*2					
VV			O-J-02: 1,5*1,18					
VV			O-J-03: 2,49*1,485					
VV			Jižní pohled vnitřní					
VV			O-J2-01: (1,985*0,98)*4					
VV			O-J2-02: 0,49*0,98					
VV			O-J2-03: 0,98*0,98					
VV			Severní pohled					
VV			D-S-01: (2*2,645)*3					

PČ	Typ	Kód	Popis	MJ	Množství	J.cena [CZK]	Cena celkem [CZK]	Cenová soustava
W			D-S-02; 1,705*2,535					
W			O-S-01; (1,5*8,165)*2					
W			O-S-02; 1,70,74					
W			O-S-03; (2,81*3,485)*3					
W			Severní pohled vnitřní					
W			O-S2-01; (2,42*0,745)*2					
W			O-S2-02; (2,61*0,74)*2					
W			Západní pohled					
W			D-Z-01; 1,705*2,62					
W			D-Z-02; 2,33*2,505					
W			D-Z-03; 2,705*3,2					
W			O-Z-01; 1,5*8,235					
W			O-Z-02; (př*0,605*2)*3					
W			O-Z-03; (2,4*1,5)*3					
W			O-Z-04; (3,845*1,5)*4					
W			O-Z-05; (3,85*2,495)*4					
W			O-Z-06; (1,7*1,455)*4					
W			O-Z-07; (1,7*1,455)*2					
W			O-Z-08; 1,095*5,095					
W			O-Z-09; (1,695*1,455)*2					
W			O-Z-10; 1,695*1,455					
W			O-Z-11; (1,99*1,94)*2					
W			SE.01 Nová brizolitová omítka					
W			pohled J; 840,06					
W			pohled J2; 75,54					
W			pohled S; 250,27					
W			pohled S2; 100,91					
W			pohled V; 264,67					
W			pohled Z; 302,62					
W			SE.01					
W			SE.02 Nový umělý kámen (šlechtěná omítka)					
W			pohled J; 9,5					
W			SE.02					
W			SE.03 Pískovec - renovace a materiálové doplnění					
W			pohled J2; 9,63					
W			pohled S; 199,61					
W			Pohled V; 7,85					
W			pohled Z; 63,19					
W			SE.03					
W			SE.04 Traverřin - renovace a materiálové doplnění					
W			pohled S; 11,28					
W			pohled S2; 0,31					
W			pohled V; 9,58					
W			pohled Z; 23,44					
W			SE.04					
W			SE.05 Renovace keramického obkladu					
W			pohled J; 41,16					
W			pohled J2; 26,33					
W			pohled S; 32,04					
W			pohled S2; 40,95					
W			Pohled V; 50,99					
W			pohled Z; 55,09					
W			SE.05					
W			-2674,85*celkem plocha lešení fasádního				-2 674,850	
W			<b>Mezisoučet</b>				<b>-2 674,850</b>	
W			"předané lešení-skutečnost_05/2023_úprava po kontrole TDS 06/2023"					
W			34,500*10,300*poz.1_východ severní část				355,350	
W			4,000*15,300*poz.2_východ				61,200	
W			6,700*15,500*poz.3_východ				103,850	
W			4,500*15,500*poz.4_nouzový východ				69,750	

PČ Typ	Kód	Pops	MJ	Množství	J.cena [CZK]	Cena celkem [CZK]	Cenová soustava
W		3,700*21,700"poz.5_východ - sv nároží = konzole		80,290			
W		10,500*20,500"poz.6_sever konzole- východní část		215,250			
W		2,500*22,500"poz.7_sever konzole- střední pole		56,250			
W		10,000*20,500"poz.8_sever konzole- západní část		205,000			
W		9,000*18,400"poz.9_sever-vnitřní figura-vchody-zdvojené		165,600			
W		2,000*9,000"poz.10_sever-vnitřní figura-rohy na trubkách		18,000			
W		42,500*2,000"poz.11_sever- ochranné síťky		85,000			
W		2,700*20,600"poz.12_západ- sv nároží (konzole)		55,620			
W		4,500*14,500"poz.13_západ- sv nároží pokrácování na západ		65,250			
W		10,700*14,400"poz.14_západ- severní část I.		154,080			
W		16,000*12,300"poz.15_západ- severní část II.		196,800			
W		23,700*12,200"poz.16_západ- jižní část		289,140			
W		14,000*12,200"poz.17_jih- západní část		170,800			
W		8,000*8,200"poz.18_jih- střední část- vchod kulisy		65,600			
W		13,000*4,000"poz.19_jih- nosníky		52,000			
W		17,900*12,200"poz.20_jih- střecha		218,380			
W		14,200*12,200"poz.21_východ- střecha		173,240			
W		14,200*12,200"poz.22_západ- střecha		173,240			
W		3,000*4,500"poz.23_lešení skrz šířku objektu- východní pole- střecha		13,500			
W		3,000*11,500"poz.24_sever- východní pole- střecha		34,500			
W		3,000*12,000"poz.25_sever- západní pole- střecha		36,000			
W		(2*0,700)*9,300"poz.26_sv+sz vnitřní nároží- střecha		13,020			
W		12,000*14,500"poz.27_sever- hlavní figura (konzole)- střecha		174,000			
W		15,000*5,000"poz.28_lešení skrz šířku objektu - střední část		75,000			
W		11,000*4,200"poz.29_lešení skrz šířku objektu - západní část		46,200			
W		-3421,910+3266,5619"odpočet rozdílu zaměřený TDS 06/2023 viz. samostatný list		-155,348			
W		<b>Mezisoučet</b>		<b>3 266,562</b>			
W		<b>Součet</b>		<b>591,712</b>			
<b>25</b>	<b>K 941111812</b>	<b>Demontáž lešení řadového trubkového lehkého s podlahami zatížení do 200 kg/m2 š přes 0,6 do 0,9 m v přes 10 do 25 m</b>	<b>m2</b>	<b>591,712</b>	<b>38,00</b>	<b>22 485,06</b>	<b>Cena dle Sod</b>
PP		Demontáž lešení řadového trubkového lehkého s podlahami zatížení do 200 kg/m2 š přes 0,6 do 0,9 m v přes 10 do 25 m					
W		"rozsah ploch dle PD"		-2 674,850			
W		-2674,85"celkem plocha lešení fasádního		-2 674,850			
W		<b>Mezisoučet</b>					
W		"předané lešení-skutečnost_05/2023"		3 421,910			
W		3421,91"celkem plocha lešení-skutečnost		3 421,910			
W		<b>Mezisoučet</b>					
W		-3421,910+3266,5619"odpočet rozdílu zaměřený TDS 06/2023 viz. samostatný list		-155,348			
W		<b>Mezisoučet</b>		<b>-155,348</b>			
W		<b>Součet</b>		<b>591,712</b>			
<b>26</b>	<b>K 944511111</b>	<b>Montáž ochranné sítě z textilie z umělých vláken</b>	<b>m2</b>	<b>591,712</b>	<b>9,00</b>	<b>5 325,41</b>	<b>Cena dle Sod</b>
PP		Montáž ochranné sítě z textilie z umělých vláken					
W		"rozsah ploch dle PD"		-2 674,850			
W		-2674,85"celkem plocha lešení fasádního		-2 674,850			
W		<b>Mezisoučet</b>					
W		"předané lešení-skutečnost_05/2023"		3 421,910			
W		3421,91"celkem plocha lešení-skutečnost		3 421,910			
W		<b>Mezisoučet</b>					
W		-3421,910+3266,5619"odpočet rozdílu zaměřený TDS 06/2023 viz. samostatný list		-155,348			
W		<b>Mezisoučet</b>		<b>-155,348</b>			
W		<b>Součet</b>		<b>591,712</b>			
<b>27</b>	<b>K 944511811</b>	<b>Demontáž ochranné sítě z textilie z umělých vláken</b>	<b>m2</b>	<b>591,712</b>	<b>7,00</b>	<b>4 141,98</b>	<b>Cena dle Sod</b>
PP		Demontáž ochranné sítě z textilie z umělých vláken					
W		"rozsah ploch dle PD"		-2 674,850			
W		-2674,85"celkem plocha lešení fasádního		-2 674,850			
W		<b>Mezisoučet</b>					
W		"předané lešení-skutečnost_05/2023"		3 421,910			
W		3421,91"celkem plocha lešení-skutečnost		3 421,910			
W		<b>Mezisoučet</b>					



PČ	Typ	Kód	Popis	MJ	Množství	J.cena [CZK]	Cena celkem [CZK]	Cenová soustava
WV			-3421,910+3266,5619"odpočet rozdílu zaměřený TDS 06/2023 viz. samostatný list		-155,348			
WV			Mezisoučet		-155,348			
WV			Součet		591,712			
D	HSV		Práce a dodávky HSV				9 845,50	
D	9		Ostatní konstrukce a práce, bourání				9 845,50	
0	K	942321112	Montáž konzol š od 0,5 do 1,1 m u dílcového pracovního lešení v přes 10 do 25 m	m2	19,400	32,70	634,38	CS ÚRS 2023 01
PP			Montáž konzol šířky přes 0,5 do 1,1 m u dílcového pracovního lešení přes 10 do 25 m					
Online PSC			<a href="https://podminky.urs.cz/Item/CS_URS_2023_01/942321112">https://podminky.urs.cz/Item/CS_URS_2023_01/942321112</a>					
WV			"dopočet rozdílu Sod a skutečnosti_05/2023"		3,000			
WV			3,000"poz. 24_sever- východní pole- střecha		3,000			
WV			3,000"poz. 25_sever- západní pole- střecha		1,400			
WV			(2*0,700)"poz. 26_svr+sz vnitřní nároží- střecha		12,000			
WV			12,000"poz. 27_sever- hlavní figura (konzole)- střecha		19,400			
WV			Součet					
0	K	942321211	Příplatek ke konzole š od 0,5 do 1,1 m u dílcového lešení v přes 10 do 25 m za první a ZKD den použití	m2	3 162,200	2,80	8 854,16	CS ÚRS 2023 01
PP			Montáž konzol šířky přes 0,5 do 1,1 m Příplatek za první a každý další den použití lešení k ceně -1111 nebo -1112					
Online PSC			<a href="https://podminky.urs.cz/Item/CS_URS_2023_01/942321211">https://podminky.urs.cz/Item/CS_URS_2023_01/942321211</a>					
WV			"dopočet rozdílu Sod a skutečnosti_05/2023"		3 550,200			
WV			(0+19,400)*183		-388,000			
WV			"odpočet za zkrácení doby nájmu o 20dni"		3 162,200			
WV			-19,400**20					
WV			Součet					
0	K	942321811	Demontáž konzol š od 0,5 do 1,1 m u dílcového pracovního lešení v do 10 m	m2	19,400	18,40	356,96	CS ÚRS 2023 01
PP			Demontáž konzol šířky přes 0,5 do 1,1 m u dílcového pracovního lešení do 10 m					
Online PSC			<a href="https://podminky.urs.cz/Item/CS_URS_2023_01/942321811">https://podminky.urs.cz/Item/CS_URS_2023_01/942321811</a>					
WV			"dopočet rozdílu Sod a skutečnosti_05/2023"		19,400			
WV			19,400					
WV			POLOŽKY TAKTO OZNAČENÉ JSOU OCENĚNÝ DLE URS V CENÍKOVÉ SOUSTAVĚ, NEBO V ČASE A MÍSTĚ OBVYKLÉM					

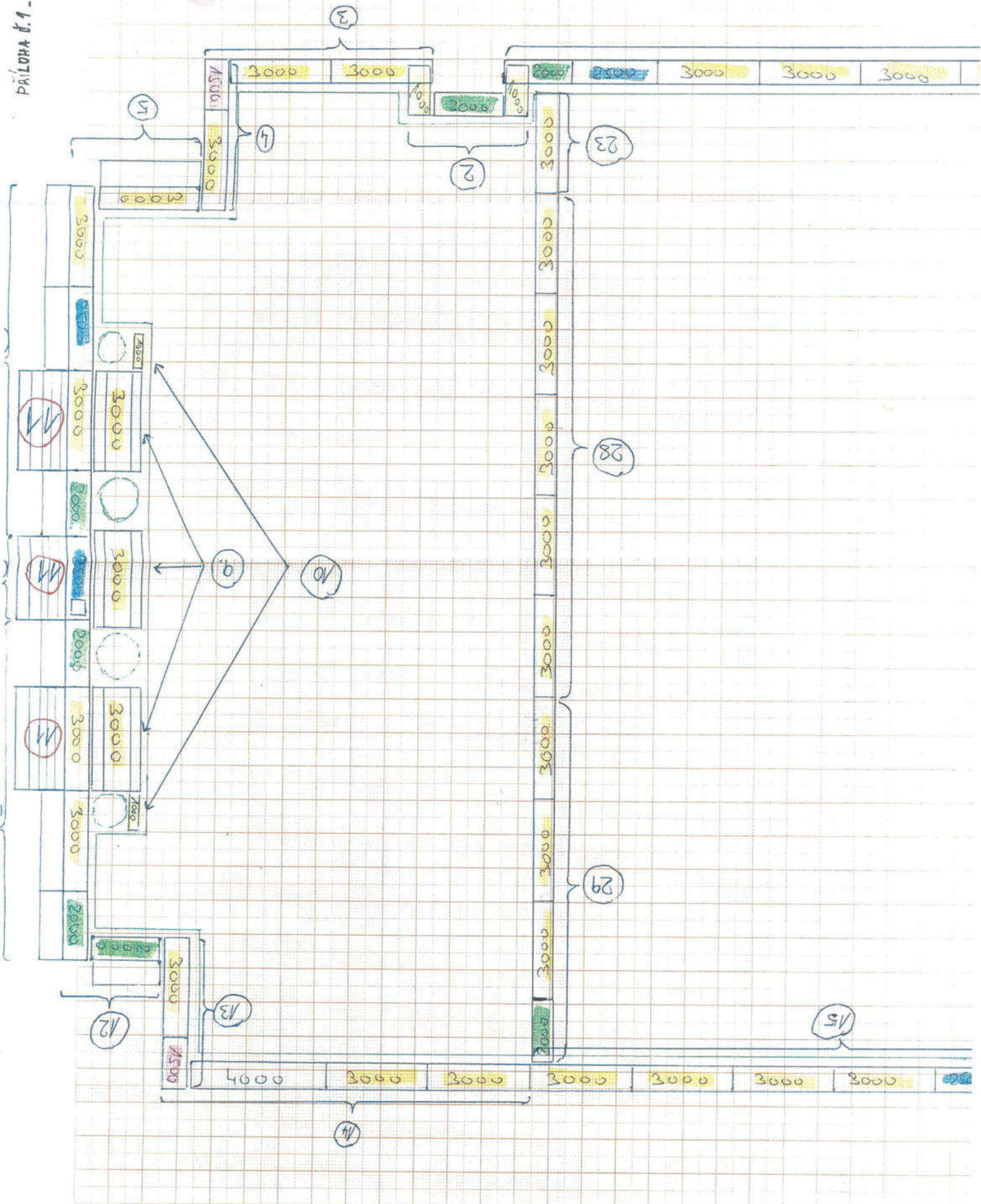

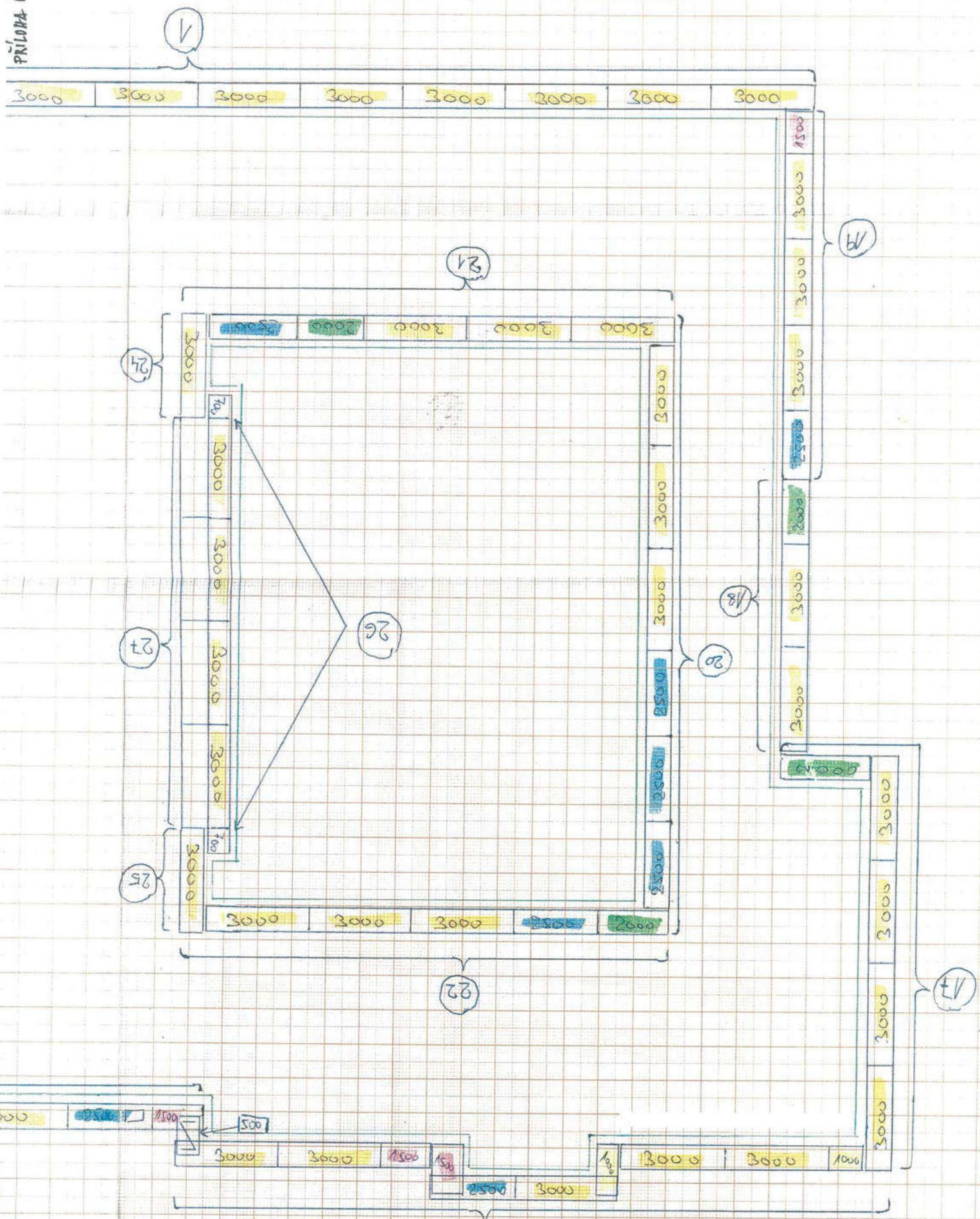

DIVADLO KOLÍN - PŘEDANÉ LEŠENÍ					
pozice	umístění lešení	délka - bm	výška - bm	výměra - m2	
1	východ severní část	34,5	10,3	355,35	
2	východ	4	15,3	61,2	
3	východ	6,7	15,5	103,85	
4	východ - nouzový východ	4,5	15,5	69,75	
5	východ- sv nároží(konzole)	3,7	21,7	80,29	
6	sever(konzole) - východní část	10,5	20,5	215,25	
7	sever(konzole) - střední pole	2,5	22,5	56,25	
8	sever(konzole) - západní část	10	20,5	205	
9	sever - vnitřní figura - zdvojené	9	18,4	165,6	
10	sever - vnitřní figura - rohy na trubkách	2	9	18	
11	sever - ochranné stříšky	42,5	2	85	
12	západ - sz nároží (konzole)	2,7	20,6	55,62	
13	západ - sz nároží pokračování na západ	4,5	14,5	65,25	
14	západ - severní část I.	10,7	14,4	154,08	
15	západ - severní část II.	16	12,3	196,8	
16	západ - jižní část	23,7	12,2	289,14	
17	jih - západní část	14	12,2	170,8	
18	jih - střední část - vchod kulisy	8	8,2	65,6	
19	jih - nosníky	13	4	52	
	STŘECHA			0	
20	jih	17,9	12,2	218,38	
21	východ	14,2	12,2	173,24	
22	západ	14,2	12,2	173,24	
23	lešení skrz šířku objektu - východní pole	3	4,5	13,5	
				0	
					3693,23

DIVADLO KOLÍN - NEPŘEDANÉ LEŠENÍ					
pozice	umístění lešení	délka - bm	výška - bm	výměra - m2	
	STŘECHA				
24	sever - východní pole	3	11,5	34,5	
25	sever - západní pole	3	12	36	
26	sv+sz vnitřní nároží 2*0,7	1,4	9,3	13,02	
27	sever - hlavní figura(konzole)	12	14,5	174	
28	lešení skrz šířku objektu - střední část	15	5	75	
29	lešení skrz šířku objektu - západní část	11	4,2	46,2	
					378,72

CELKOVÁ VÝMĚRA 3421,91

Poznámka	Výška	Šírka	Šírka lešení 1	Šírka lešení 2	Plocha celkem	Poznámky
1 S základní kámen	13,5	3,9	0,9	0	64,8 m2	
2 S hlavní (od nuly vstupu)	15,1	20,9	0,9	0,9	342,77 m2	
3 S vstup policie (od nuly bočního vstupu)	15,1	3,9	0,9	0	72,48 m2	
4 S vstup hlavní mezi sloupy	9,1	13,9	0	0	126,49 m2	
5 S nad podepřenou střechou	10,34	13,75	0,9	0,9	160,787 m2	-15,45 podepřená střecha
6 S vedle podepřené střechy	2,81	6,24	0	0	17,5344 m2	
7 S vedle podepřené střechy svislá část	11,4	1,33	0,9	0	25,422 m2	
8 S nad podepřenou střechou odskok pravý + hloubka	10,34	2,25	0,9	0,9	41,877 m2	
9 S nad podepřenou střechou odskok levý + hloubka	10,34	2,25	0,9	0,9	41,877 m2	
10 Z vytrínny u základního kamene	15,8	3,52	0,9	0	69,836 m2	
11 Z Scapino vysoká část	16,3	8,7	0,9	0	156,48 m2	výška atiky počítána 0,5m
12 Z Scapino nízká část	11	17,8	0	0	195,8 m2	
13 Z levý boční vstup	10,8	7,7	0,9	0	92,88 m2	
14 Z boční vstup	11,3	3,5	0,9	0,9	59,89 m2	
15 Z pravý boční vstup	10,8	7,72	0,9	0	93,096 m2	
16 Z vrata	3,8	3,45	0	0	13,11 m2	
17 Z nad bočním vstupem odskočená	11,8	12,4	0,9	0,9	167,56 m2	
18 J za sloupy na střeše	2,4	7,5	0,9	0	20,16 m2	
19 J část sloupy	10	10,35	0,9	0	112,5 m2	
20 J část vstup jeviště	8,45	8,95	0	0	75,6275 m2	
21 J část nad přístavkem	4,1	10,55	0,9	0	46,945 m2	
21 J část nad jevištěm vysoká	12,25	16,25	0,9	0,9	221,1125 m2	výška atiky počítána 0,5m
22 J vnitřní část nad podepřenou střechou	3,78	28,7	0,9	0,9	115,29 m2	-15,45 podepřená střecha
23 J vnitřní část vyšší	1,75	20,9	0,9	0,9	39,725 m2	
24 V nižší část k poliklinice	17,9	8,25	0,9	0	163,785 m2	
24 V vyšší část část k poliklinice	11,75	12,35	0,9	0,9	166,2625 m2	
25 V středová část	11	16,5	0,9	0	191,4 m2	
26 V „ozub“, vedle středové části	16,55	4,45	0,9	0,9	103,4375 m2	
27 V u bočního vstupu	16,8	4,425	0,9	0,9	104,58 m2	
28 V u bočního vstupu	17	3,46	0,9	0	74,12 m2	
30 S ochranné stříšky	2	9	0	0	18 m2	
31 Sloupy na střeše druhá strana část 1	2,45	9,95	0,9	0,9	28,7875 m2	výška atiky počítána 0,5m
31 Sloupy na střeše druhá strana část 2	2,45	15,4	0,9	0,9	42,14 m2	výška atiky počítána 0,5m
					3266,5619	

<b>ZMĚNOVÝ LIST</b>		číslo ZL : 05
<b>Zhotovitel :</b> <b>"BFK service a. s."</b> Komenského náměstí 54 281 44 Zásmyky IČO : 27155153 DIČ : CZ27155153		
<b>Objednatel :</b> <b>Město Kolín</b> Karlovo náměstí 78 280 12 Kolín 1 IČO : 00235440 DIČ : CZ00235440	<b>Kontrola za TDI</b> <b>ARCHA inženýrská agentura a.s.</b> TDI, koordinátor BOZP V Zídkách 450, 280 02 Kolín IV	
<b>Způsob odeslání / předání / datum :</b> e-mailem, dne 2.6.2023	<b>Stavba:</b> <b>"Oprava fasády Městského divadla v Kolíně, Smetanova 557, Kutnohorská 557, 280 02 Kolín IV, parc. č. st. 374, k.ú. Kolín"</b>	
<b>Odkazy</b> na dokumentaci :	Projektová dokumentace z 06/2022 zpracovaná firmou Ateliér Masák & Partner, s.r.o. Rooseveltova 39/575, 160 00 Praha 6 Bubeneč, IČ: 27086631	
na rozpočet :	Cenová nabídka z investorské Smlouvy o dílo č. 00457/2023 ze dne 27.3.2023	
na jednání na akci:	"Oprava fasády MD Kolín"	
<b>POPIS ZMĚNY :</b> <b>I.Návrh změny:</b> ZL č. 5 upravuje skutečný tvar technického přístřešku s vyzorkovaným materiálem, úprava stávajícího betonového krakorce - jeho zpěvnění a vyrovnání pro následnou montáž a kotvení tesařské kce, klempířské kce dle zaměření, změna tvaru střešní krytiny dle vyzorkování a na základě předložení TL, neprováděné D+M vnějších obkladů, nátěry v rozsahu doplnění a způsobu provádění (nové klempířské kce a stávající), odpočty pro silnoproudou část - stavební zásah do stávajících podlah ze žuly, opočet vedlejších rozpočtových nákladů		
<b>Cenové vyčíslení:</b> viz. příloha č. 1-31"Soupis víceprací a méněprací - ZL č. 05 bez DPH": <span style="float: right;">30 070,39 Kč</span>		
Tento ZL č. 05 nemá vliv na termín dokončení díla		

stavba: "Oprava fasády MD Kolín"  
objekty: "SO 01: ARČ"  
díl: "vícepráce a méněpráce ke ZL č. 05"  
objednatel: "Město Kolín"

zhotovitel: BFK service a. s.  
dne: 2.6.2023

### REKAPITULACE - ZL č. 05

Objekt SO 01	MD-Kolín přístřešek, klempířské kce a ostatní 05/2023	
Přípočty	D2 - 004: Vodorovné konstrukce	9 065,04 Kč
Přípočty	D3 - 006: Úpravy povrchu	11 640,76 Kč
Přípočty	D4 - 009: Ostatní konstrukce a práce	6 647,95 Kč
Přípočty	998 - Přesun hmot	19,25 Kč
Přípočty	762 - Konstrukce tesařské	119 776,43 Kč
Přípočty	764 - Konstrukce klempířské	86 945,39 Kč
Přípočty	765 - Krytina skládaná	93 948,40 Kč
Přípočty	783 - Dokončovací práce - nátěry	101 527,34 Kč
Odpočty	762 - Konstrukce tesařské	- 28 215,28 Kč
Odpočty	764 - Konstrukce klempířské	- 102 490,84 Kč
Odpočty	765 - Krytina skládaná	- 57 982,60 Kč
Odpočty	D12 - 781: Obklady keramické	- 130 811,45 Kč
Odpočty	D17 - T 741: Elektroinstalace - silnoproud	- 25 000,00 Kč
Odpočty	D21 - V04: Inženýrská činnost	- 55 000,00 Kč
<b>Celkem přípočty</b>		<b>429 570,56 Kč</b>
<b>Celkem odpočty</b>		<b>- 399 500,17 Kč</b>
<b>CELKEM PŘÍPOČTY A ODPOČTY_ZL č. 05, bez DPH</b>		<b>30 070,39 Kč</b>
21% DPH		6 314,78 Kč
<b>CELKEM PŘÍPOČTY A ODPOČTY_ZL č. 05, s DPH</b>		<b>36 385,17 Kč</b>

**REKAPITULACE STAVBY**

Kód: IMPORT  
Stavba: 220802\_DKO\_DPS\_SOUPIS\_PRACI\_BFK

KSO:  
Místo:

Zadavatel:

Zhotovitel:

Projektant:

Zpracovatel:

Poznámka:

CC-CZ:  
Datum: 6. 4. 2023

IC:  
DIČ:  
IC:  
DIČ:  
IC:  
DIČ:  
IC:  
DIČ:

<b>Cena bez DPH</b>			<b>30 070,39</b>
DPH základní snížena	Sazba daně 21,00% 15,00%	Základ daně 30 070,39 0,00	Výše daně 6 314,78 0,00
<b>Cena s DPH</b>	<b>v</b>	<b>CZK</b>	<b>36 385,17</b>

Projektant

Zpracovatel

Datum a podpis:

Razítko

Datum a podpis:

Razítko

Objednavatel

Zhotovitel

Datum a podpis:

Razítko

Datum a podpis:

Razítko



# REKAPITULACE OBJEKTŮ STAVBY A SOUPISŮ PRACÍ

Kód: IMPORT

Stavba: 220802\_DKO\_DPS\_SOUPIS PRACÍ BFK

Místo:

Datum: 6. 4. 2023

Zadavatel:  
Zhotovitel:

Projektant:  
Zpracovatel:

Kód	Popis	Cena bez DPH [CZK]	Cena s DPH [CZK]
<b>Náklady z rozpočtů</b>			
Objekt2	SO_01 Městské divadlo Kolín	30 070,39	36 385,17
ZL.č.05	MD-Kolín_přístřešek, klempířské kce a ostatní 05/2023	30 070,39	36 385,17

# REKAPITULACE ČLENĚNÍ SOUPISU PRACÍ

Stavba: 220802\_DKO\_DPS\_SOUPIS PRACI BFK  
Objekt: Objekt2 - SO\_01 Městské divadlo Kolín  
Soupis: **ZL č.05 - MD-Kolín\_přístřešek, klempířské kce a ostatní\_05/2023**  
Místo:  
Zadavatel:  
Zhotovitel:

Datum: 6. 4. 2023

Projektant:  
Zpracovatel:

Kód dílu - Popis	Cena celkem [CZK]
------------------	-------------------

## Náklady ze soupisu prací

HSV - D1.01: Architektonicko stavební řešení	<b>30 070,39</b>
D2 - 004: Vodorovné konstrukce	27 373,00
D3 - 006: Úpravy povrchu	9 065,04
D4 - 009: Ostatní konstrukce a práce	11 640,76
998 - Přesun hmot	6 647,95
	19,25
<b>PSV - Práce a dodávky PSV</b>	<b>82 697,39</b>
762 - Konstrukce tesařské	91 561,15
764 - Konstrukce klempířské	-15 545,45
765 - Krytina skládaná	35 965,80
D12 - 781: Obklady keramické	-130 811,45
783 - Dokončovací práce - nátěry	101 527,34
<b>D17 - T_741: Elektroinstalace - silnoproud</b>	<b>-25 000,00</b>
<b>D18 - VRN: Vedlejší rozpočtové náklady</b>	<b>-55 000,00</b>
D21 - V04: Inženýrská činnost	-55 000,00

# SOUPIS PRACÍ

Stavba: 220802\_DKO\_DPS\_SOUPIS PRACÍ BFK

Objekt: Objekt2 - SO\_01 Městské divadlo Kolín

Soupis: ZL č.05 - MD-Kolín\_přístřešek, klempířské kce a ostatní\_05/2023

Místo:

Zadavatel:

Zhotovitel:

Datum: 6. 4. 2023

Projektant:

Zpracovatel:

PČ	Typ	Kód	MJ	Množství	J.cena [CZK]	Cena celkem [CZK]	Cenová soustava
----	-----	-----	----	----------	--------------	-------------------	-----------------

## Náklady soupisu celkem

**30 070,39**  
**27 373,00**

### D HSV D1.01: Architektonicko stavební řešení

D	D2	004: Vodovodné konstrukce	MJ	Množství	J.cena [CZK]	Cena celkem [CZK]	Cenová soustava
1	K	457311115	m3	0,659	5 650,00	3 723,35	Cena dle Sod
	PP	Yyrovňavací nebo spádový beton C 16/20 včetně úpravy povrchu				9 065,04	
	WV	"nový tvar a kce přístřešku_05/2023"					
	WV	"KD č. 6, bod 9. Yyrovňavací věnec pro mtž dřevěnné rámmové kce"18,300*0,300*0,120					
0	K	417351115	m2	6,405	509,00	3 260,15	CS ÚRS 2023 01
	PP	Zřizenní bedněnní ztužujících věnců					
	WV	Bedněnní boční ztužujících pásů a věnců včetně vzpěr zřizenní					
	WV	<a href="https://podminky.urs.cz/item/CS_URS_2023_01/417351115">https://podminky.urs.cz/item/CS_URS_2023_01/417351115</a>					
	WV	"nový tvar a kce přístřešku_05/2023"					
	WV	"KD č. 6, bod 9. Yyrovňavací věnec pro mtž dřevěnné rámmové kce"18,300*0,350					
0	K	417351116	m2	6,405	107,00	685,34	CS ÚRS 2023 01
	PP	Odstraněnní bedněnní ztužujících věnců					
	WV	Bedněnní boční ztužujících pásů a věnců včetně vzpěr odstnaněnní					
	WV	<a href="https://podminky.urs.cz/item/CS_URS_2023_01/417351116">https://podminky.urs.cz/item/CS_URS_2023_01/417351116</a>					
	WV	"nový tvar a kce přístřešku_05/2023"					
	WV	"KD č. 6, bod 9. Yyrovňavací věnec pro mtž dřevěnné rámmové kce"18,300*0,350					
0	K	417362021	t	0,026	53 700,00	1 396,20	CS ÚRS 2023 01
	PP	Výztuž ztužujících pásů a věnců svařovanými sítěmi KARI					
	WV	Výztuž ztužujících pásů a věnců ze svařovaných sítí z drátů typu KARI					
	WV	<a href="https://podminky.urs.cz/item/CS_URS_2023_01/417362021">https://podminky.urs.cz/item/CS_URS_2023_01/417362021</a>					
	WV	"nový tvar a kce přístřešku_05/2023"					
	WV	"KD č. 6, bod 9. Yyrovňavací věnec pro mtž dřevěnné rámmové kce"18,300*0,300*0,00474					
				0,026			
						11 640,76	
0	K	622131121	m2	5,490	59,40	326,11	CS ÚRS 2023 01
	PP	Penetráčnní nátěr vnějšních stěn nanášený ručně					
	WV	Podkladnní a spojovací vrstva vnějšních omtářených ploch penetrace nanášená ručně stěn					
	WV	<a href="https://podminky.urs.cz/item/CS_URS_2023_01/622131121">https://podminky.urs.cz/item/CS_URS_2023_01/622131121</a>					
	WV	"nový tvar a kce přístřešku_05/2023"					
	WV	"KD č. 6, bod 9. Yyrovňavací věnec pro mtž dřevěnné rámmové kce"18,300*0,300					
0	K	628195001	m2	5,490	135,00	741,15	CS ÚRS 2023 01
	PP	Očištění zdva nebo betonu zdi a valů před započatím oprav ručně					
	WV	Očištění zdva nebo betonu zdi a valů před započatím oprav ručně					
	WV	<a href="https://podminky.urs.cz/item/CS_URS_2023_01/628195001">https://podminky.urs.cz/item/CS_URS_2023_01/628195001</a>					
	WV	"nový tvar a kce přístřešku_05/2023"					
	WV	"KD č. 6, bod 9. Yyrovňavací věnec pro mtž dřevěnné rámmové kce"18,300*0,300					
13	K	629135102	m	42,294	250,00	10 573,50	Cena dle Sod
	PP	Yyrovňavací vrstva pod klempířské prvky z MC š přes 150 do 300 mm					
	WV	Yyrovňavací vrstva pod klempířské prvky z MC š přes 150 do 300 mm					
	WV	"odpočet v rámci zjištěnného stavu_rš_nátěr_kotvenn_05/2023"					

PČ	Typ	Kód	Popis	MJ	Množství	J.cena [CZK]	Cena celkem [CZK]	Cenová soustava
			Oplechování parapetu pro okenní otvory s hloubkou ostění 50 mm					
			Severní pohled					
			"O-S-04" -3*2,81		-8,430			
			Severní pohled vnitřní					
			"O-S2-01" -2*2,42		-4,840			
			"O-S2-02" -2*2,61		-5,220			
			Oplechování parapetu pro okenní otvory s hloubkou ostění 150 mm					
			Jižní pohled					
			"O-J-01" -2*0,605		-1,210			
			"O-J-02" -1*1,5		-1,500			
			"O-J-03" -1*2,49		-2,490			
			"O-J-04" -3*0,6		-1,800			
			Jižní pohled vnitřní					
			"O-J2-01" -4*1,985		-7,940			
			"O-J2-02" -1*0,49		-0,490			
			"O-J2-03" -1*0,99		-0,990			
			Severní pohled					
			"O-S-01" -2*1,5		-3,000			
			"O-S-02" -1*1,7		-1,700			
			Oplechování parapetu pro okenní otvory s hloubkou ostění 200 mm					
			Severní pohled					
			"O-S-03" -3*2,81		-8,430			
			<b>Mezisoučet</b>		<b>-48,040</b>			
			"Skutečnost dle zaměření_05/2023"					
			100% výměna					
			Severní fasáda - S					
			"O-S-01" 1*1,55		1,550			
			"O-S-02" 1*1,70		1,700			
			"O-S-05" 1*1,53		1,530			
			Jižní fasáda - J					
			"O-J-01" 2*0,62		1,240			
			"O-J-02" 1*1,50		1,500			
			"O-J-03" 1*2,50		2,500			
			"O-J-04" 1*0,65		0,650			
			Východní fasáda - V		1,240			
			"O-V-01" 1*0,93		0,930			
			"O-V-02" 1*3,98		3,980			
			"O-V-03" 1*3,98		3,980			
			"O-V-04" 2*0,50		1,000			
			"O-V-05" 2*1,22		2,440			
			"O-V-06" 2*0,50		1,000			
			"O-V-07" 2*0,50		1,000			
			"O-V-08" 3*(p1*1,25)/3		3,927			
			Jižní fasáda vnitřní - J2					
			"O-J2-01" 4*2,00		8,000			
			"O-J2-02" 1*0,51		0,510			
			"O-J2-03" 1*1,00*0,4		0,400			
			Západní fasáda - Z					
			"O-Z-01" 1*1,54		1,540			
			"O-Z-02" 3*(p1*1,25)/3		3,927			
			"O-Z-03" 3*2,4		7,200			
			"O-Z-04" 4*3,85		15,400			
			"O-Z-06+pilíře" 2*1,73+2*0,44		4,340			
			"O-Z-06" 2*1,70		3,400			
			"O-Z-07+pilíře" 2*1,7+2*0,44		4,280			
			"O-Z-08" 1*1,14		1,140			
			"O-Z-09+pilíře" 2*1,71+2*0,45		4,320			
			"O-Z-10" 1*1,71		1,710			
			"O-Z-11" 2*2,00		4,000			

PČ	Typ	Kód	Popis	MJ	Množství	J.cena [CZK]	Cena celkem [CZK]	Cenová soustava
	WV		<b>Mezisoučet</b>		90,334			
	WV		<b>Součet</b>		42,294			
D	D4		009: Ostatní konstrukce a práce				6 647,95	
23	K	949101112	Lešení pomocné pro objekty pozemních staveb s lešňovou podlahou v přes 1,9 do 3,5 m zatížení do 150 kg/m2	m2	18,300	85,00	1 555,50	Cena dle Sod
	PP		Lešení pomocné pro objekty pozemních staveb s lešňovou podlahou v přes 1,9 do 3,5 m zatížení do 150 kg/m2					
	WV		"nový tvar a kce přístřešku_05/2023"					
	WV		"KD č. 6. bod 9. Vyrovnávací věnec pro mtž dřevěnné rámmové kce"18,300					
94	K	966073131	Demontáž krytiny ocelových střech ze skláminátových desek šroubovaných budov v do 6 m	m2	21,670	235,00	5 092,45	Cena dle Sod
	PP		Demontáž krytiny ocelových střech ze skláminátových desek šroubovaných budov v do 6 m					
	WV		"Sod-rozpočet": 75,400					
	WV		<b>Mezisoučet</b>		-75,400			
	WV		"Skutečnost demontáže stávajícího přístřešku"					
	WV		(5,400*8,550+3,400*8,500)*plocha		75,070			
	WV		1,25*17,600*čelo směr poliklinika		22,000			
	WV		<b>Mezisoučet</b>		97,070			
	WV		<b>Součet</b>		21,670			
D	998		Přesun hmot				19,25	
132	K	998011003	Přesun hmot pro budovy zděné v přes 12 do 24 m	t	0,050	385,00	19,25	Cena dle Sod
	PP		Přesun hmot pro budovy občanské výstavby, bydlení, výrobu a služby s nosnou svíslou konstrukcí zděnou z cihel, tvármic nebo kamene					
	Online PSC		vdoronná dopravní vzdálenost do 100 m pro budovy výšky přes 12 do 24 m					
			<a href="https://podminky.urs.cz/item/CS_URS_2023_01/998011003">https://podminky.urs.cz/item/CS_URS_2023_01/998011003</a>					
D	PSV		Práce a dodávky PSV				82 697,39	
D	762		Konstrukce tesařské				91 561,15	
133	K	762751120	Montáž prostorové vázané kce na hlaďko z hraněného řeziva průřezové pl přes 120 do 224 cm2	m	-102,768	182,00	-18 703,78	Cena dle Sod
	PP		Montáž prostorové vázané kce na hlaďko z hraněného řeziva průřezové pl přes 120 do 224 cm2					
	WV		"nový tvar a kce přístřešku_05/2023"					
	WV		"Vaznice 100/180" -1*17,705		-17,705			
	WV		vaznice					
	WV		"Krokev 80/180" -1*3,35		-3,350			
	WV		"Krokev 80/180" -1*5,284		-5,284			
	WV		"Krokev 80/180" -1*5,31		-5,310			
	WV		"Krokev 80/180" -1*5,336		-5,336			
	WV		"Krokev 80/180" -1*5,362		-5,362			
	WV		"Krokev 80/180" -1*5,389		-5,389			
	WV		"Krokev 80/180" -1*5,414		-5,414			
	WV		"Krokev 80/180" -1*5,44		-5,440			
	WV		"Krokev 80/180" -1*5,466		-5,466			
	WV		"Krokev 80/180" -2*5,492		-10,984			
	WV		"Krokev 80/180" -1*3,376		-3,376			
	WV		"Krokev 80/180" -1*3,401		-3,401			
	WV		"Krokev 80/180" -1*3,427		-3,427			
	WV		"Krokev 80/180" -1*3,453		-3,453			
	WV		"Krokev 80/180" -1*3,479		-3,479			
	WV		"Krokev 80/180" -1*3,504		-3,504			
	WV		"Krokev 80/180" -1*3,531		-3,531			
	WV		"Krokev 80/180" -1*3,557		-3,557			
	WV		krokev					
	WV		<b>Součet</b>		-102,768			
0	K	762713121	Montáž prostorové vázané kce z hoblovaného řeziva průřezové pl přes 120 do 224 cm2	m	128,439	285,00	36 605,12	CS ÚRS 2023 01
	PP		Montáž prostorových vázaných konstrukcí z řeziva hoblovaného průřezové plochy přes 120 do 224 cm2					
	Online PSC		<a href="https://podminky.urs.cz/item/CS_URS_2023_01/762713121">https://podminky.urs.cz/item/CS_URS_2023_01/762713121</a>					
	WV		"nový tvar a kce přístřešku_05/2023"					

PČ	Typ	Kód	Popis	MJ	Množství	J.cena [CZK]	Cena celkem [CZK]	Cenová soustava
134	K	762795000	Spojovací prostředky pro montáž prostorových vázaných kci	m3	0,442	1 230,00	543,66	Cena dle Sod
			<b>Součet</b>		<b>128,439</b>			
			Spojovací prostředky pro montáž prostorových vázaných kci					
			"odpočet Sod"					
			"Krokev 80/180" -0,08*0,18*85,063		-1,225			
			"Lat 60/40" -0,06*0,04*229,567		-0,551			
			"Pozednice 60/100" -0,06*0,10*17,085		-0,103			
			"Pozednice 80/100" -17,705*0,08*0,10		-0,142			
			"Sloupky 100/100" -0,1*0,1*7,4		-0,074			
			"Vaznice 100/180" -0,1*0,18*17,705		-0,319			
			<b>Mezisoučet</b>		<b>-2,414</b>			
			"nový tvar a kce přístřešku_05/2023"					
			"Krokev 80/180" 0,08*0,18*96,000		1,382			
			"Lat 60/40" 0,06*0,04*285,000		0,684			
			"Vaznice 2_100/140" 0,10*0,14*18,000		0,252			
			"Pozednice ram_80/100" 0,08*0,10*18,000		0,144			
			"Sloupky 100/100" 0,700*0,10*0,10*10		0,070			
			"Vaznice rám 100/180" 0,10*0,18*18,000		0,324			
			<b>Mezisoučet</b>		<b>2,866</b>			
			<b>Součet</b>		<b>0,442</b>			
135	M	60512126	hranol stavební řezivo průřezu do 120cm2 dl 6-8m	m3	0,234	12 500,00	2 925,00	Cena dle Sod
			hranol stavební řezivo průřezu do 120cm2 dl 6-8m					
			"odpočet Sod"					
			"sloupek"-7,40*0,10*0,10		-0,074			
			"lat"-229,567*0,06*0,04		-0,551			
			"Pozednice" -17,705*0,08*0,10+17,085*0,06*0,10		-0,039			
			<b>Mezisoučet</b>		<b>-0,664</b>			
			"nový tvar a kce přístřešku_05/2023"					
			"sloupek" 0,700*0,10*0,10*10		0,070			
			"lat" 285,000*0,06*0,04		0,684			
			"Pozednice rám" 18,000*0,08*0,10		0,144			
			<b>Součet</b>		<b>0,234</b>			
136	M	60512131	hranol stavební řezivo průřezu do 224cm2 dl 6-8m	m3	0,414	25 000,00	10 350,00	Cena dle Sod
			hranol stavební řezivo průřezu do 224cm2 dl 6-8m					
			"odpočet Sod"					
			"Vaznice" - 17,705*0,10*0,18		-0,319			
			"Krokev"-85,063*0,08*0,18		-1,225			

PČ	Typ	Kód	Popis	MJ	Množství	J.cena [CZK]	Cena celkem [CZK]	Cenová soustava
	W		<b>Mezisoučet</b>		-1,544			
	W		"nový tvar a kce přístřešku_05/2023"		0,324			
	W		"Vaznice ráh" 18,000*0,10*0,18		1,382			
	W		"Krokv" 96,000*0,08*0,18		0,252			
	W		"Vaznice 2" 18,000*0,10*0,14		1,958			
	W		<b>Mezisoučet</b>		0,414			
	W		<b>Součet</b>		-271,757	35,00	-9 511,50	Cena dle Sod
137	K	762713110	<b>Montáž prostorově vázané kce z hraněného řeziva průřezové pl do 120 cm2</b>	m				
	PP		Montáž prostorově vázané kce z hraněného řeziva průřezové pl do 120 cm2					
	W		"nový tvar a kce přístřešku_05/2023"		-7,400			
	W		"Sloupek 100/100" -10*0,74					
	W		Lat 60/40;					
	W		"Lat 60/40" -75*0,92		-69,000			
	W		"Lat 60/40" -9*0,92		-8,280			
	W		"Lat 60/40" -1*1,708		-1,708			
	W		"Lat 60/40" -2*3,386		-6,772			
	W		"Lat 60/40" -1*3,36		-3,360			
	W		"Lat 60/40" -1*3,411		-3,411			
	W		"Lat 60/40" -1*3,408		-3,408			
	W		"Lat 60/40" -1*3,437		-3,437			
	W		"Lat 60/40" -1*3,462		-3,462			
	W		"Lat 60/40" -1*3,488		-3,488			
	W		"Lat 60/40" -1*3,514		-3,514			
	W		"Lat 60/40" -1*3,540		-3,540			
	W		"Lat 60/40" -1*3,566		-3,566			
	W		"Lat 60/40" -1*3,434		-3,434			
	W		"Lat 60/40" -1*3,459		-3,459			
	W		"Lat 60/40" -1*3,485		-3,485			
	W		"Lat 60/40" -1*3,511		-3,511			
	W		"Lat 60/40" -1*3,537		-3,537			
	W		"Lat 60/40" -1*3,563		-3,563			
	W		"Lat 60/40" -1*5,293		-5,293			
	W		"Lat 60/40" -1*5,320		-5,320			
	W		"Lat 60/40" -1*5,346		-5,346			
	W		"Lat 60/40" -1*5,372		-5,372			
	W		"Lat 60/40" -1*5,398		-5,398			
	W		"Lat 60/40" -1*5,424		-5,424			
	W		"Lat 60/40" -1*5,45		-5,450			
	W		"Lat 60/40" -1*5,476		-5,476			
	W		"Lat 60/40" -1*5,498		-5,498			
	W		"Lat 60/40" -1*5,29		-5,290			
	W		"Lat 60/40" -1*5,317		-5,317			
	W		"Lat 60/40" -1*5,343		-5,343			
	W		"Lat 60/40" -1*5,369		-5,369			
	W		"Lat 60/40" -1*5,395		-5,395			
	W		"Lat 60/40" -1*5,421		-5,421			
	W		"Lat 60/40" -1*5,447		-5,447			
	W		"Lat 60/40" -1*5,473		-5,473			
	W		<b>lat</b>					
	W		<b>Pozednice</b>					
	W		"Pozednice 80/100" -1*17,705		-17,705			
	W		"Pozednice 60/100" -1*8,937		-8,937			
	W		"Pozednice 60/100" -1*8,148		-8,148			
	W		<b>Součet</b>		-271,757			
0	K	762713111	<b>Montáž prostorově vázané kce z hoblovaného řeziva průřezové pl do 120 cm2</b>	m	308,234	225,00	69 352,65	CS ÚRS 2023 01
	PP		Montáž prostorově vázaných konstrukcí z řeziva hoblovaného průřezové plochy do 120 cm2					
	W	Online PSC	<a href="https://podnikni.us.cz/item/CS_URS_2023_01/762713111">https://podnikni.us.cz/item/CS_URS_2023_01/762713111</a>					
	W		"nový tvar a kce přístřešku_05/2023"					
	W		"Sloupek 100/100" 10*(0,796-0,100)		6,960			

PČ	Typ	Kód	Popis	MJ	Množství	J.cena [CZK]	Cena celkem [CZK]	Cenová soustava
WV			"Lat 60/40"283,569		283,569			
WV			"Pozednice rám_80/100" 1*17,705		17,705			
WV			<b>Součet</b>		<b>308,234</b>			
D	764		<b>Konstrukce klempířské</b>				-15 545,45	
141	K	764216642	<b>Oplechování rovných parapetů celoplošně lepené z Pz s povrchovou úpravou rš 200 mm</b>	m	-45,056	475,00	-21 401,60	Cena dle Sod
PP			Oplechování rovných parapetů celoplošně lepené z Pz s povrchovou úpravou rš 200 mm					
WV			"odpočet v rámci zjištěného stavu_rš; materiál; kotvení_05/2023"					
WV			100% výměna					
WV			Severní průčelí					
WV			O-S-02: 1*1,70					
WV			O-S-05: 1*1,50					
WV			Jižní průčelí					
WV			O-J-01: 2*0,605					
WV			O-J-02: 1*1,50					
WV			O-J-03: 1*2,49					
WV			O-J-04: 3*0,60					
WV			Východní pohled					
WV			O-V-01: 1*0,86					
WV			O-V-04: 5*0,46					
WV			O-V-05: 2*1,18					
WV			O-V-06: 2*0,465					
WV			O-V-07: 2*0,47					
WV			O-V-08: 3*(pi*1,21)/3					
WV			předpoklad 40% poškození					
WV			Severní průčelí					
WV			O-S-01: 1*1,5*0,4					
WV			Jižní vnitřní průčelí					
WV			O-J2-01: 4*1,985*0,4					
WV			O-J2-02: 1*0,49*0,4					
WV			O-J2-03: 1*0,99*0,4					
WV			Západní průčelí					
WV			O-Z-01: 1*1,50*0,4					
WV			O-Z-02: 3*(pi*1,21)/3*0,4					
WV			O-Z-03: 3*2,4*0,4					
WV			O-Z-04: 4*3,845*0,4					
WV			O-Z-06: 4*1,7*0,4					
WV			O-Z-07: 2*1,7*0,4					
WV			O-Z-08: 1*1,095*0,4					
WV			O-Z-09: 2*1,695*0,4					
WV			O-Z-10: 1*1,695*0,4					
WV			O-Z-11: 2*1,99*0,4					
WV			"celkem"-45,056					
WV			<b>Součet</b>					
0	K	764217403.R1	<b>Oplechování parapetů z pozinkovaného plechu obých nebo ze segmentů, včetně rohů mechanicky kotvené rš 275 mm - atypický rozměr</b>	m	90,334	682,00	61 607,79	cena obvyklá sub
PP			Oplechování parapetů z pozinkovaného plechu obých nebo ze segmentů, včetně rohů mechanicky kotvené rš 275 mm - atypický rozměr					
WV			"Skutečnost dle zaměření_05/2023"					
WV			100% výměna					
WV			Severní fasáda - S					
WV			"O-S-01" 1*1,55		1,550			
WV			"O-S-02" 1*1,70		1,700			
WV			"O-S-05" 1*1,53		1,530			
WV			Jižní fasáda - J					
WV			"O-J-01" 2*0,62		1,240			
WV			"O-J-02" 1*1,50		1,500			
WV			"O-J-03" 1*2,50		2,500			
WV			"O-J-04" 1*0,65		0,650			
WV			"O-J-04" 2*0,62		1,240			



PČ Typ	Kód	Popis	MJ	Množství	J.cena [CZK]	Cena celkem [CZK]	Cenová soustava
W		Východní fasáda - V					
W		"O-V-01" 1*0,93		0,930			
W		"O-V-02" 1*3,98		3,980			
W		"O-V-03" 1*3,98		3,980			
W		"O-V-04" 2*0,50		1,000			
W		"O-V-05" 2*1,22		2,440			
W		"O-V-06" 2*0,50		1,000			
W		"O-V-07" 2*0,50		1,000			
W		"O-V-08" 3*(pi*1,25)/3		3,927			
W		Jižní fasáda vnitřní - J2					
W		"O-J2-01" 4*2,00		8,000			
W		"O-J2-02" 1*0,51		0,510			
W		"O-J2-03" 1*1,00*0,4		0,400			
W		Západní fasáda - Z					
W		"O-Z-01" 1*1,54		1,540			
W		"O-Z-02" 3*(pi*1,25)/3		3,927			
W		"O-Z-03" 3*2,4		7,200			
W		"O-Z-04" 4*3,85		15,400			
W		"O-Z-05+pilíře" 2*1,73+2*0,44		4,340			
W		"O-Z-06" 2*1,70		3,400			
W		"O-Z-07+pilíře" 2*1,7+2*0,44		4,280			
W		"O-Z-08" 1*1,14		1,140			
W		"O-Z-09+pilíře" 2*1,71+2*0,45		4,320			
W		"O-Z-10" 1*1,71		1,710			
W		"O-Z-11" 2*2,00		4,000			
W		<b>Součet</b>		<b>90,334</b>			
142	K	764216644	m	-7,940	659,00	-5 232,46	Cena dle Sod
PP		Oplechování rovných parapetů celoplošně lepené z Pz s povrchovou úpravou rš 330 mm					
W		Oplechování rovných parapetů celoplošně lepené z Pz s povrchovou úpravou rš 330 mm					
W		"odpočet v rámci zjištěného stavu_rš;nátěr;kotvení_05/2023"					
W		100% výměna					
W		Východní pohled					
W		"O-V-02"-1* 3,98		-3,980			
W		"O-V-03" -1*3,96		-3,960			
W		<b>Součet</b>		<b>-7,940</b>			
143	K	764214606	m	-32,376	979,00	-31 696,10	Cena dle Sod
PP		Oplechování horních ploch a atik bez rohů z Pz s povrch úpravou mechanicky kotvené rš 500 mm					
W		Oplechování horních ploch a atik bez rohů z Pz s povrch úpravou mechanicky kotvené rš 500 mm					
W		"dle posouzení aktuálního stavu bude zachováno ve 100% s tím, že se opatří obnovovací ochranný nátěr_05/2023"					
W		poškození do 20%					
W		Západní průčelí					
W		-(25,1+7,74+3,55+2*7,76)*0,2		-10,382			
W		Severní průčelí					
W		-(3,91+4,01)*0,2		-1,584			
W		Východní průčelí					
W		-(17,93+16,52+4,41)*0,2		-7,772			
W		Jižní průčelí					
W		-(7,85+2*10,1+19,55)*0,2		-9,520			
W		Severní vnitřní průčelí					
W		-7,59*0,2		-1,518			
W		Jižní vnitřní průčelí					
W		-(2*4)*0,2		-1,600			
W		<b>Součet</b>		<b>-32,376</b>			
144	K	764218606	m	-13,242	645,00	-8 541,09	Cena dle Sod
PP		Oplechování rovné římsy mechanicky kotvené z Pz s upraveným povrchem rš 500 mm					
W		Oplechování rovné římsy mechanicky kotvené z Pz s upraveným povrchem rš 500 mm					
W		"dle posouzení aktuálního stavu bude zachováno ve 100% s tím, že se opatří obnovovací ochranný nátěr_05/2023"					
W		poškození do 20%					
W		Západní průčelí					
W		-(3,96+8,79)*0,2		-2,550			
W		Severní průčelí					

PČ	Typ	Kód	Popis	MJ	Množství	J.cena [CZK]	Cena celkem [CZK]	Cenová soustava
			-21,95*0,2		-4,390			
			Východní průčelí		-1,720			
			-(4,6+4)*0,2		-0,400			
			Severní průčelí vnitřní		-4,182			
			-2,00*0,2		-13,242			
			Jižní průčelí vnitřní		37,338	105,00	3 920,49	Cena dle Sod
			-20,91*0,2					
			<b>Součet</b>					
145	K	764002851	<b>Demontáž oplechování parapetů do suti</b>	m				
	PP		Demontáž oplechování parapetů do suti					
	WV		100% výměna					
	WV		Severní průčelí					
	WV		O-S-02; 1*1,70					
	WV		O-S-05; 1*1,50					
	WV		Jižní průčelí					
	WV		O-J-01; 2*0,605					
	WV		O-J-02; 1*1,50					
	WV		O-J-03; 1*2,49					
	WV		O-J-04; 3*0,60					
	WV		Východní pohled					
	WV		O-V-01; 1*0,86					
	WV		O-V-02; 1* 3,98					
	WV		O-V-03; 1*3,96					
	WV		O-V-04; 5*0,46					
	WV		O-V-05; 2*1,18					
	WV		O-V-06; 2*0,465					
	WV		O-V-07; 2*0,47					
	WV		O-V-08; 3*(pi*1,21)/3					
	WV		předpoklad 40% poškození					
	WV		Severní průčelí					
	WV		O-S-01; 1*1,5*0,4					
	WV		Jižní vnitřní průčelí					
	WV		O-J2-01; 4*1,985*0,4					
	WV		O-J2-02; 1*0,49*0,4					
	WV		O-J2-03; 1*0,99*0,4					
	WV		Západní průčelí					
	WV		O-Z-01; 1*1,50*0,4					
	WV		O-Z-02; 3*(pi*1,21)/3*0,4					
	WV		O-Z-03; 3*2,4*0,4					
	WV		O-Z-04; 4*3,845*0,4					
	WV		O-Z-06; 4*1,7*0,4					
	WV		O-Z-07; 2*1,7*0,4					
	WV		O-Z-08; 1*1,095*0,4					
	WV		O-Z-09; 2*1,695*0,4					
	WV		O-Z-10; 1*1,695*0,4					
	WV		O-Z-11; 2*1,99*0,4					
	WV		*celkem rozpočet Sod*-52,996					
	WV		<b>Mezisoučet</b>		-52,996			
	WV		"Skutečnost dle zaměření_05/2023"		-52,996			
	WV		90,334		90,334			
	WV		<b>Mezisoučet</b>		90,334			
	WV		<b>Součet</b>		37,338			
	WV				-43,976	105,00	-4 617,48	Cena dle Sod
146	K	764002841	<b>Demontáž oplechování horních ploch zdi a nadezdívek do suti</b>	m				
	PP		Demontáž oplechování horních ploch zdi a nadezdívek do suti					
	WV		"dle posouzení aktuálního stavu bude zachováno ve 100% s tím, že se opatří obnovovací ochranný nátěr_05/2023"					
	WV		poškození do 20%					
	WV		Západní průčelí					
	WV		-(25,1+7,74+3,55+2*7,76)*0,2					
	WV		Severní průčelí					
	WV				-10,382			

PČ	Typ	Kód	Popis	MJ	Množství	J.cena [CZK]	Cena celkem [CZK]	Cenová soustava
					-1,584			
					-7,772			
					-9,520			
					-1,518			
					-1,600			
					-11,600			
					<b>-43,976</b>			
<b>147</b>	<b>K</b>	<b>764002861</b>	<b>Demontáž oplechování říms a ozdobných prvků do suti</b>	<b>m</b>	<b>-13,242</b>	<b>105,00</b>	<b>-1 390,41</b>	<b>Cena dle Sod</b>
			Demontáž oplechování říms a ozdobných prvků do suti					
			"dle posouzení aktuálního stavu bude zachováno ve 100% s tím, že se opatří obnovovací ochranný nátěr_05/2023"					
			poškození do 20%					
			Západní průčelí					
			-(3,96+8,79)*0,2					
			Severní průčelí					
			-21,95*0,2					
			Východní průčelí					
			-(4,6+4)*0,2					
			Severní průčelí vnitřní					
			-2,00*0,2					
			Jižní průčelí vnitřní					
			-20,91*0,2					
			<b>Součet</b>		<b>-13,242</b>			
<b>149</b>	<b>K</b>	<b>764511415</b>	<b>Žlab podokapní hranatý z Pz plechu rš. 400 mm - žlab u střechy nad technickým dvorem</b>	<b>m</b>	<b>-17,560</b>	<b>855,00</b>	<b>-15 013,80</b>	<b>Cena dle Sod</b>
			Žlab podokapní hranatý z Pz plechu rš. 400 mm - žlab u střechy nad technickým dvorem					
			"Úprava kee přístešku s přesahem a odvodněním volně do travnaté plochy dle dohody s GP a INV_05/2023					
			Podokapní žlab hranatý; rozměry 120x100 mm					
			-17,56					
			<b>Součet</b>		<b>-17,560</b>			
<b>150</b>	<b>K</b>	<b>764518622</b>	<b>Svody kruhové včetně objímek, kolen, odskoků z Pz s povrchovou úpravou průměru 100 mm - viz výpis klempířských prvků</b>	<b>m</b>	<b>-15,222</b>	<b>889,00</b>	<b>-13 532,36</b>	<b>Cena dle Sod</b>
			Svody kruhové včetně objímek, kolen, odskoků z Pz s povrchovou úpravou průměru 100 mm - viz výpis klempířských prvků					
			"dle posouzení aktuálního stavu bude zachováno ve 100% s tím, že se opatří obnovovací ochranný nátěr_05/2023"					
			poškození do 40%					
			Jižní průčelí					
			-(3,482+4,036)*0,4					
			Východní průčelí					
			-(0,984+10,609+10,609+8,335)*0,4					
			<b>Součet</b>		<b>-15,222</b>			
<b>151</b>	<b>K</b>	<b>764004861</b>	<b>Demontáž svodu do suti</b>	<b>m</b>	<b>-15,222</b>	<b>70,00</b>	<b>-1 065,54</b>	<b>Cena dle Sod</b>
			Demontáž svodu do suti					
			"dle posouzení aktuálního stavu bude zachováno ve 100% s tím, že se opatří obnovovací ochranný nátěr_05/2023"					
			poškození do 40%					
			Jižní průčelí					
			-(3,482+4,036)*0,4					
			Východní průčelí					
			-(0,984+10,609+10,609+8,335)*0,4					
			<b>Součet</b>		<b>-15,222</b>			
<b>0</b>	<b>K</b>	<b>764011614.R1</b>	<b>Podkladní plech okapnicový z pozinkovaného plechu s povrchovou úpravou rš. 330 mm</b>	<b>m</b>	<b>17,500</b>	<b>420,00</b>	<b>7 350,00</b>	<b>cena obvyklá sub</b>
			Podkladní plech okapnicový z pozinkovaného plechu s povrchovou úpravou rš. 330 mm					
			"nový tvar a kee přístešku_05/2023"17,500					
			<b>Součet</b>		<b>17,500</b>			
<b>0</b>	<b>K</b>	<b>764311404.R1</b>	<b>Profilované těsnění - systémový prvek k dilatační liště</b>	<b>m</b>	<b>19,358</b>	<b>178,00</b>	<b>3 445,72</b>	<b>cena obvyklá sub</b>
			Profilované těsnění - systémový prvek k dilatační liště					

PČ	Typ	Kód	Popis	MJ	Množství	J.cena [CZK]	Cena celkem [CZK]	Cenová soustava
WV			"nový tvar a kee přísřešku_05/2023"		19,358			
WV			Oplechování rovných zdi střech s krytinou rovnou		19,358			
WV			17,56+1,798					
WV			<b>Součet</b>					
0	K	764011623	Dílační přípojovací lišta z Pz s povrchovou úpravou včetně tmelení rš 150 mm	m	19,358	326,00	6 310,71	CS ÚRS 2023 01
PP			Dílační lišta z pozinkovaného plechu s povrchovou úpravou přípojovací, včetně tmelení rš 150 mm					
WV			Online PSC					
WV			<a href="https://podminiky.urs.cz/Item/CS_URS_2023_01/764011623">https://podminiky.urs.cz/Item/CS_URS_2023_01/764011623</a>					
WV			"nový tvar a kee přísřešku_05/2023"		19,358			
WV			Oplechování rovných zdi střech s krytinou rovnou		19,358			
WV			17,56+1,798					
WV			<b>Součet</b>					
0	K	764212634	Oplechování štítu závětrnou lištou z Pz s povrchovou úpravou rš 330 mm	m	10,670	404,00	4 310,68	CS ÚRS 2023 01
PP			Oplechování střešních prvků z pozinkovaného plechu s povrchovou úpravou štítu závětrnou lištou rš 330 mm					
WV			Online PSC					
WV			<a href="https://podminiky.urs.cz/Item/CS_URS_2023_01/764212634">https://podminiky.urs.cz/Item/CS_URS_2023_01/764212634</a>					
WV			"nový tvar a kee přísřešku_05/2023"5,430+1,690+3,550		10,670			
D		765	<b>Krytina skládaná</b>					
153	K	765144024	Krytina z polykarbonátových komůrkových desek rovných tl. 10 mm na dřevěnou konstrukci	m2	-75,400	769,00	35 965,80	
PP			Krytina z polykarbonátových komůrkových desek rovných tl. 10 mm na dřevěnou konstrukci					
WV			"Změna materiálu s ohledem na údržbu a stálost_05/2023"-75,400		-75,400			
0	K	765145051.DIA 15°	Krytina z polykarbonátových desek plyných vlnitých - DIAMONT 76/16/2,6mm, včetně doplňků, sklon střechy do 15°	m2	75,400	1 246,00	93 948,40	cena obvyklá sub
PP			Krytina z polykarbonátových desek plyných vlnitých - DIAMONT 76/16/2,6mm, včetně doplňků, sklon střechy do 15°					
WV			"Odsouhlasený typ krytiny_05/2023"75,400		75,400			
D		D12	<b>781: Obklady keramické</b>					
184	K	781741127	Montáž obkladů vnějších z obkladaček hutných do 85 ks/m2 kladených do malty	m2	-36,986	1 160,00	-130 811,45	
PP			Montáž obkladů vnějších z obkladaček hutných do 85 ks/m2 kladených do malty					
WV			"Die ověření v místě stavby nebude prováděno"					
WV			SE.05 Renovace keramického obkladu; oprava do 15%					
WV			"pohled J" -41,16*0,15		-6,174			
WV			"pohled J2" -26,33*0,15		-3,950			
WV			"pohled S" -32,04*0,15		-4,806			
WV			"pohled S2" -40,95*0,15		-6,143			
WV			"Pohled V" -50,99*0,15		-7,649			
WV			"Pohled Z" -55,09*0,15		-8,264			
WV			SE.05					
WV			<b>Součet</b>					
185	K	781473810	Demontáž obkladů z obkladaček keramických lepených	m2	-36,986	115,00	-4 253,39	Cena dle Sod
PP			Demontáž obkladů z obkladaček keramických lepených					
WV			"Die ověření v místě stavby nebude prováděno"					
WV			SE.05 Renovace keramického obkladu; oprava do 15%					
WV			"pohled J" -41,16*0,15		-6,174			
WV			"pohled J2" -26,33*0,15		-3,950			
WV			"pohled S" -32,04*0,15		-4,806			
WV			"pohled S2" -40,95*0,15		-6,143			
WV			"pohled V" -50,99*0,15		-7,649			
WV			"pohled Z" -55,09*0,15		-8,264			
WV			SE.05					
WV			<b>Součet</b>					
187	M	5976101RR05.D KO	obklad keramický hutná reliéfní do interiéru i exteriéru přes 85 do 100ks/m2 - rozměr dle stávajících rozměrů keramických obkladů	m2	-36,986	2 150,00	-79 519,90	Cena dle Sod
PP			obklad keramický hutná reliéfní do interiéru i exteriéru přes 85 do 100ks/m2 - rozměr dle stávajících rozměrů keramických obkladů					
WV			"Die ověření v místě stavby nebude prováděno"					
WV			SE.05 Renovace keramického obkladu; oprava do 15%					
WV			"pohled J" -41,16*0,15		-6,174			
WV			"pohled J2" -26,33*0,15		-3,950			

PČ	Typ	Kód	Popis	MJ	Množství	J.cena [CZK]	Cena celkem [CZK]	Cenová soustava
WV			"pohled S" -32,04*0,15		-4,806			
WV			"pohled S2" -40,95*0,15		-6,143			
WV			"pohled V" -50,99*0,15		-7,649			
WV			"pohled Z" -55,09*0,15		-8,264			
WV			SE.05					
WV			<b>Součet</b>		<b>-36,986</b>			
188	K	998781202	Přesun hmot procentní pro obklady keramické v objektech v přes 6 do 12 m	%	-2,432	1 700,00	-4 134,40	Cena dle Sod
PP			Přesun hmot procentní pro obklady keramické v objektech v přes 6 do 12 m					
WV			3,37/(1755471-126677,05)		-2,432			
D	783		<b>Dokončovací práce - nátěry</b>				101 527,34	
196	K	783414201	Základní antikorozní jednonásobný syntetický nátěr klempířských konstrukcí	m2	73,463	126,00	9 256,34	Cena dle Sod
PP			"odpočet v rámci zjištěného stavu_řš,nátěr,kotvení_05/2023"					
WV			Oplechování parapetů					
WV			100% výměna					
WV			Severní průčelí					
WV			"O-S-02" -1*1,70		-1,700			
WV			"O-S-05" -1*1,50		-1,500			
WV			Jižní průčelí					
WV			"O-J-01"-2*0,605		-1,210			
WV			"O-J-02" -1*1,50		-1,500			
WV			"O-J-03" -1*2,48		-2,480			
WV			"O-J-04" -3*0,60		-1,800			
WV			Východní pohled					
WV			"O-V-01" -1*0,86		-0,860			
WV			"O-V-02" -1*3,98		-3,980			
WV			"O-V-03" -1*3,96		-3,960			
WV			"O-V-04" -5*0,46		-2,300			
WV			"O-V-05" -2*1,18		-2,360			
WV			"O-V-06" -2*0,465		-0,930			
WV			"O-V-07" -2*0,47		-0,940			
WV			"O-V-08" -3*(p1*1,21)/3		-3,801			
WV			předpoklad 40% poškození					
WV			Severní průčelí					
WV			"O-S-01" -1*1,5*0,4		-0,600			
WV			Jižní vnitřní průčelí					
WV			"O-J2-01" -4*1,985*0,4		-3,176			
WV			"O-J2-02" -1*0,49*0,4		-0,196			
WV			"O-J2-03" -1*0,99*0,4		-0,396			
WV			Západní průčelí					
WV			"O-Z-01"-1*1,50*0,4		-0,600			
WV			"O-Z-02"-3*(p1*1,21)/3*0,4		-1,521			
WV			"O-Z-03"-3*2,4*0,4		-2,880			
WV			"O-Z-04"-4*3,845*0,4		-6,152			
WV			"O-Z-06"-4*1,7*0,4		-2,720			
WV			"O-Z-07"-2*1,7*0,4		-1,360			
WV			"O-Z-08"-1*1,095*0,4		-0,438			
WV			"O-Z-09"-2*1,695*0,4		-1,356			
WV			"O-Z-10"-1*1,695*0,4		-0,678			
WV			"O-Z-11"-2*1,99*0,4		-1,592			
WV			oplechování parapetů					
WV			Oplechování stříšek nad vstupy do objektu					
WV			odstranění stávajícího oplechování ze 100%					
WV			Severní průčelí					
WV			"markýza na severní fasádě" -2,5		-2,500			
WV			"římسا nad vřtrínami"-0,55		-0,550			
WV			Západní průčelí					
WV			"markýza na západní fasádě" -6,7		-6,700			

PČ	Typ	Kód	Popis	MJ	Množství	J.cena [CZK]	Cena celkem [CZK]	Cenová soustava
W			oplechování stříšek					
W			Svody					
W			poškození do 40%					
W			Jižní průčelí					
W			-(3,482+4,036)*0,4		-3,007			
W			Východní průčelí					
W			-(0,984+10,609+10,609+8,335)*0,4		-12,215			
W			svody					
W			Rímsoy					
W			poškození do 20%					
W			Západní průčelí					
W			-(3,96+8,79)*0,2		-2,550			
W			Severní průčelí					
W			-21,95*0,2		-4,390			
W			Východní průčelí					
W			-(4,6+4)*0,2		-1,720			
W			Severní průčelí vnitřní					
W			-2,00*0,2		-0,400			
W			Jižní průčelí vnitřní					
W			-20,91*0,2		-4,182			
W			římsoy					
W			Atiky					
W			poškození do 20%					
W			Západní průčelí					
W			-(25,1+7,74+3,55+2*7,76)*0,2		-10,382			
W			Severní průčelí					
W			-(3,9+4,01)*0,2		-1,584			
W			Východní průčelí					
W			-(17,93+16,52+4,41)*0,2		-7,772			
W			Jižní průčelí					
W			-(7,85+2*10,1+19,55)*0,2		-9,520			
W			Severní vnitřní průčelí					
W			-7,59*0,2		-1,518			
W			Jižní vnitřní průčelí					
W			-(2*4)*0,2		-1,600			
W			atiky					
W			<b>Mezisoučet</b>					
W			"Skutečnost dle zaměření_05/2023"					
W			100% výměna					
W			Severní fasáda - S					
W			"O-S-01" 1*1,55*0,275		0,426			
W			"O-S-02" 1*1,70*0,275		0,468			
W			"O-S-05" 1*1,53*0,275		0,421			
W			Jižní fasáda - J					
W			"O-J-01" 2*0,62*0,275		0,341			
W			"O-J-02" 1*1,50*0,275		0,413			
W			"O-J-03" 1*2,50*0,275		0,688			
W			"O-J-04" 1*0,65*0,275		0,179			
W			"O-J-04" 2*0,62*0,275		0,341			
W			Východní fasáda - V					
W			"O-V-01" 1*0,93*0,275		0,256			
W			"O-V-02" 1*3,98*0,275		1,095			
W			"O-V-03" 1*3,98*0,275		1,095			
W			"O-V-04" 2*0,50*0,275		0,275			
W			"O-V-05" 2*1,22*0,275		0,671			
W			"O-V-06" 2*0,50*0,275		0,275			
W			"O-V-07" 2*0,50*0,275		0,275			
W			"O-V-08" 3*(pi*1,25)/3*0,275		1,080			
W			Jižní fasáda vnitřní - J2					
W			"O-J2-01" 4*2,00*0,275		2,200			

PČ	Typ	Kód	Popis	IMJ	Množství	J.cena [CZK]	Cena celkem [CZK]	Cenová soustava
W			"O-J2-02" 1*0,51*0,275		0,140			
W			"O-J2-03" 1*1,00*0,4*0,275		0,110			
W			Západní fasáda - Z					
W			"O-Z-01" 1*1,54*0,275		0,424			
W			"O-Z-02" 3*(p1*1,25)/3*0,275		1,080			
W			"O-Z-03" 3*2,4*0,275		1,980			
W			"O-Z-04" 4*3,85*0,275		4,235			
W			"O-Z-05+pilíře" 2*1,73+2*0,44*0,275		3,702			
W			"O-Z-06" 2*1,70*0,275		0,935			
W			"O-Z-07+pilíře" 2*1,7+2*0,44*0,275		3,642			
W			"O-Z-08" 1*1,14*0,275		0,314			
W			"O-Z-09+pilíře" 2*1,71+2*0,45*0,275		3,668			
W			"O-Z-10" 1*1,71*0,275		0,470			
W			"O-Z-11" 2*2,00*0,275		1,100			
W			oplechování parapetu					
W			Oplechování stříšek nad vstupy do objektu					
W			odstranění stávajícího oplechování ze 100%					
W			Severní průčelí					
W			"markýza na severní fasádě" 3,00		3,000			
W			"římسا nad vitrinami" 1,50		1,500			
W			Západní průčelí					
W			"markýza na západní fasádě" 8,00		8,000			
W			oplechování stříšek					
W			Svody					
W			obnova nátěru 100% z důvodu prodloužení životnosti a barevného sjednocení					
W			Jižní průčelí					
W			(3,482+4,036)		7,518			
W			Východní průčelí					
W			"nová část svodu k odtoku ploché střechy" 7,000		7,000			
W			(0,984+10,609+10,609+8,335)-7,000		23,537			
W			svody					
W			římсы					
W			obnova nátěru 100% z důvodu prodloužení životnosti a barevného sjednocení					
W			Západní průčelí					
W			(3,96+8,79)*0,500		6,375			
W			Severní průčelí					
W			21,95*0,500		10,975			
W			Východní průčelí					
W			(4,6+4)*0,500		4,300			
W			Severní průčelí vnitřní					
W			2,00*0,500		1,000			
W			Jižní průčelí vnitřní					
W			20,91*0,500		10,455			
W			římсы					
W			Atiky					
W			obnova nátěru 100% z důvodu prodloužení životnosti a barevného sjednocení					
W			Západní průčelí					
W			(25,1+7,74+3,55+2*7,76)*0,500		25,955			
W			Severní průčelí					
W			(3,91+4,01)*0,500		3,960			
W			Východní průčelí					
W			(17,93+16,52+4,41)*0,500		19,430			
W			"lišta komin" 1,000*0,150		0,150			
W			Jižní průčelí					
W			(7,85+2*10,1+19,55)*0,500		23,800			
W			Severní vnitřní průčelí					
W			7,59*0,500		3,795			
W			Jižní vnitřní průčelí					
W			(2*4)*0,500		4,000			
W			atiky					

PČ	Typ	Kód	Popis	MJ	Množství	J.cena [CZK]	Cena celkem [CZK]	Cenová soustava
	WV		Mezisoučet		197,049			
	WV		Součet		73,463			
0	K	783906801.R1	Jerné broušení klempířských prvků	m2	197,049	91,00	17 931,46	cena obvyklá sub
	PP		Jerné broušení klempířských prvků					
	WV		100% Skutečnost dle zaměření_05/2023"					
	WV		100% Wyměna					
	WV		Severní fasáda - S					
	WV		"O-S-01" 1*1,55*0,275		0,426			
	WV		"O-S-02" 1*1,70*0,275		0,468			
	WV		"O-S-05" 1*1,53*0,275		0,421			
	WV		Jižní fasáda - J					
	WV		"O-J-01" 2*0,62*0,275		0,341			
	WV		"O-J-02" 1*1,50*0,275		0,413			
	WV		"O-J-03" 1*2,50*0,275		0,688			
	WV		"O-J-04" 1*0,65*0,275		0,179			
	WV		"O-J-04" 2*0,62*0,275		0,341			
	WV		Východní fasáda - V					
	WV		"O-V-01" 1*0,93*0,275		0,256			
	WV		"O-V-02" 1*3,98*0,275		1,095			
	WV		"O-V-03" 1*3,98*0,275		1,095			
	WV		"O-V-04" 2*0,50*0,275		0,275			
	WV		"O-V-05" 2*1,22*0,275		0,671			
	WV		"O-V-06" 2*0,50*0,275		0,275			
	WV		"O-V-07" 2*0,50*0,275		0,275			
	WV		"O-V-08" 3*(pi*1,25)/3*0,275		1,080			
	WV		Jižní fasáda vnitřní - J2					
	WV		"O-J2-01" 4*2,00*0,275		2,200			
	WV		"O-J2-02" 1*0,51*0,275		0,140			
	WV		"O-J2-03" 1*1,00*0,4*0,275		0,110			
	WV		Západní fasáda - Z					
	WV		"O-Z-01" 1*1,54*0,275		0,424			
	WV		"O-Z-02" 3*(pi*1,25)/3*0,275		1,080			
	WV		"O-Z-03" 3*2,4*0,275		1,980			
	WV		"O-Z-04" 4*3,85*0,275		4,235			
	WV		"O-Z-06+pilíř" 2*1,73+2*0,44*0,275		3,702			
	WV		"O-Z-06" 2*1,70*0,275		0,935			
	WV		"O-Z-07+pilíř" 2*1,7+2*0,44*0,275		3,642			
	WV		"O-Z-08" 1*1,14*0,275		0,314			
	WV		"O-Z-09+pilíř" 2*1,71+2*0,45*0,275		3,668			
	WV		"O-Z-10" 1*1,71*0,275		0,470			
	WV		"O-Z-11" 2*2,00*0,275		1,100			
	WV		oplechování parapetů					
	WV		Oplechování stříšek nad vstupy do objektu					
	WV		odstranění stávajícího oplechování ze 100%					
	WV		Severní průčelí					
	WV		"markýza na severní fasádě" 3,00		3,000			
	WV		"řimsa nad vřtřinami" 1,50		1,500			
	WV		Západní průčelí					
	WV		"markýza na západní fasádě" 8,00		8,000			
	WV		oplechování stříšek					
	WV		Svody					
	WV		obnova nátěru 100% z důvodu prodloužení životnosti a barevného sjednocení					
	WV		Jižní průčelí					
	WV		(3,482+4,036)		7,518			
	WV		Východní průčelí					
	WV		"nová část svodu k odtoku ploché střechy" 7,000		7,000			
	WV		(0,984+10,609+10,609+8,335)+7,000		23,537			
	WV		svody					
	WV		Římsy					



PČ	Typ	Kód	Popis	MJ	Množství	J.cena [CZK]	Cena celkem [CZK]	Cenová soustava
W			obnova nátěru 100% z důvodu prodloužení životnosti a barevného sjednocení					
W			Západní průčelí		6,375			
W			(3,96+8,79)*0,500					
W			Severní průčelí		10,975			
W			21,95*0,500					
W			Východní průčelí		4,300			
W			(4,6+4)*0,500					
W			Severní průčelí vnitřní		1,000			
W			2,00*0,500					
W			Jižní průčelí vnitřní		10,455			
W			20,91*0,500					
W			řimsy					
W			Atiky					
W			obnova nátěru 100% z důvodu prodloužení životnosti a barevného sjednocení					
W			Západní průčelí		25,955			
W			(25,1+7,74+3,55+2*7,76)*0,500					
W			Severní průčelí		3,960			
W			(3,91+4,01)*0,500					
W			Východní průčelí		19,430			
W			(17,93+16,52+4,41)*0,500					
W			"lišta komin"1,000*0,150		0,150			
W			Jižní průčelí		23,800			
W			(7,85+2*10,1+19,55)*0,500					
W			Severní vnitřní průčelí		3,785			
W			7,59*0,500					
W			Jižní vnitřní průčelí		4,000			
W			(2*4)*0,500					
W			atiky					
W			Mezisoučet		197,049			
W			Součet		197,049			
197	K	783417101	Krycí jednonásobný syntetický nátěr klempířských konstrukcí	m2	73,463	115,00	8 448,25	Cena dle Sod
PP			Krycí jednonásobný syntetický nátěr klempířských konstrukcí					
W			"odpočet v rámci zjištěného stavu_rš;nátěr;kotvení_05/2023"					
W			Oplechování parapetů					
W			100% výměna					
W			Severní průčelí		-1,700			
W			"O-S-02"-1*1,70		-1,500			
W			"O-S-05"-1*1,50					
W			Jižní průčelí					
W			"O-J-01"-2*0,605		-1,210			
W			"O-J-02"-1*1,50		-1,500			
W			"O-J-03"-1*2,49		-2,490			
W			"O-J-04"-3*0,60		-1,800			
W			Východní pohled					
W			"O-V-01"-1*0,86		-0,860			
W			"O-V-02"-1* 3,98		-3,980			
W			"O-V-03"-1*3,96		-3,960			
W			"O-V-04"-5*0,46		-2,300			
W			"O-V-05"-2*1,18		-2,360			
W			"O-V-06"-2*0,465		-0,930			
W			"O-V-07"-2*0,47		-0,940			
W			"O-V-08"-3*(pi*1,21)/3		-3,801			
W			předpoklad 40% poškození					
W			Severní průčelí		-0,600			
W			"O-S-01"-1*1,5*0,4					
W			Jižní vnitřní průčelí		-3,176			
W			"O-J2-01"-4*1,985*0,4		-0,196			
W			"O-J2-02"-1*0,49*0,4		-0,396			
W			"O-J2-03"-1*0,99*0,4					

PČ	Typ	Kód	Popis	MJ	Množství	J.cena [CZK]	Cena celkem [CZK]	Cenová soustava
WV			Západní průčelí					
WV			"O-Z-01" -1*1,50*0,4		-0,600			
WV			"O-Z-02" -3*(0*1,21)*3*0,4		-1,521			
WV			"O-Z-03" -3*2,4*0,4		-2,880			
WV			"O-Z-04" -4*3,845*0,4		-6,152			
WV			"O-Z-06" -4*1,7*0,4		-2,720			
WV			"O-Z-07" -2*1,7*0,4		-1,360			
WV			"O-Z-08" -1*1,095*0,4		-0,438			
WV			"O-Z-09" -2*1,695*0,4		-1,356			
WV			"O-Z-10" -1*1,695*0,4		-0,678			
WV			"O-Z-11" -2*1,99*0,4		-1,592			
WV			oplechování parapetů					
WV			Oplechování stříšek nad vstupy do objektu					
WV			odstranění stávajícího oplechování ze 100%					
WV			Severní průčelí					
WV			"markýza na severní fasádě" -2,5		-2,500			
WV			"římsa nad vitrinami" -0,55		-0,550			
WV			Západní průčelí					
WV			"markýza na západní fasádě" -6,7		-6,700			
WV			oplechování stříšek					
WV			Svody					
WV			poškození do 40%					
WV			Jižní průčelí					
WV			-(3,482+4,036)*0,4		-3,007			
WV			Východní průčelí					
WV			-(0,384+10,609+10,609+8,335)*0,4		-12,215			
WV			svody					
WV			Římsy					
WV			poškození do 20%					
WV			Západní průčelí					
WV			-(3,96+8,79)*0,2		-2,550			
WV			Severní průčelí					
WV			-21,95*0,2		-4,390			
WV			Východní průčelí					
WV			-(4,6+4)*0,2		-1,720			
WV			Severní průčelí vnitřní					
WV			-2,00*0,2		-0,400			
WV			Jižní průčelí vnitřní					
WV			-20,91*0,2		-4,182			
WV			římsy					
WV			Atiky					
WV			poškození do 20%					
WV			Západní průčelí					
WV			-(25,1+7,74+3,55+2*7,76)*0,2		-10,382			
WV			Severní průčelí					
WV			-(3,91+4,01)*0,2		-1,584			
WV			Východní průčelí					
WV			-(17,93+16,52+4,41)*0,2		-7,772			
WV			Jižní průčelí					
WV			-(7,85+2*10,1+19,55)*0,2		-9,520			
WV			Severní vnitřní průčelí					
WV			-7,59*0,2		-1,518			
WV			Jižní vnitřní průčelí					
WV			-(2*4)*0,2		-1,600			
WV			atiky					
WV			Mezisoučet					
WV			"Skutečnost dle zaměření_05/2023"					
WV			100% výměna					
WV			Severní fasáda - S					
WV			"O-S-01" -1*1,55*0,275		0,426			
WV							-123,586	

PČ	Typ	Kód	Popis	MJ	Množství	J.cena [CZK]	Cena celkem [CZK]	Cenová soustava
WV		"O-S-02"	1*1,70*0,275		0,468			
WV		"O-S-05"	1*1,53*0,275		0,421			
WV		Jižní fasáda - J						
WV		"O-J-01"	2*0,62*0,275		0,341			
WV		"O-J-02"	1*1,50*0,275		0,413			
WV		"O-J-03"	1*2,50*0,275		0,688			
WV		"O-J-04"	1*0,65*0,275		0,179			
WV		"O-J-04"	2*0,62*0,275		0,341			
WV		Východní fasáda - V						
WV		"O-V-01"	1*0,93*0,275		0,256			
WV		"O-V-02"	1*3,98*0,275		1,095			
WV		"O-V-03"	1*3,98*0,275		1,095			
WV		"O-V-04"	2*0,50*0,275		0,275			
WV		"O-V-05"	2*1,22*0,275		0,671			
WV		"O-V-06"	2*0,50*0,275		0,275			
WV		"O-V-07"	2*0,50*0,275		0,275			
WV		"O-V-08"	3*(p*1,25)/3*0,275		1,080			
WV		Jižní fasáda vnitřní - J2						
WV		"O-J2-01"	4*2,00*0,275		2,200			
WV		"O-J2-02"	1*0,51*0,275		0,140			
WV		"O-J2-03"	1*1,00*0,4*0,275		0,110			
WV		Západní fasáda - Z						
WV		"O-Z-01"	1*1,54*0,275		0,424			
WV		"O-Z-02"	3*(p*1,25)/3*0,275		1,080			
WV		"O-Z-03"	3*2,4*0,275		1,980			
WV		"O-Z-04"	4*3,85*0,275		4,235			
WV		"O-Z-06+pillife"	2*1,73+2*0,44*0,275		3,702			
WV		"O-Z-06"	2*1,70*0,275		0,935			
WV		"O-Z-07+pillife"	2*1,7+2*0,44*0,275		3,642			
WV		"O-Z-08"	1*1,14*0,275		0,314			
WV		"O-Z-09+pillife"	2*1,71+2*0,45*0,275		3,668			
WV		"O-Z-10"	1*1,71*0,275		0,470			
WV		"O-Z-11"	2*2,00*0,275		1,100			
WV		oplechování parapetů						
WV		Oplechování stříšek nad vstupy do objektu						
WV		odstranění stávajícího oplechování ze 100%						
WV		Severní průčelí						
WV		"markýza na severní fasádě"	3,00		3,000			
WV		"římsa nad vitrinami"	1,50		1,500			
WV		Západní průčelí						
WV		"markýza na západní fasádě"	8,00		8,000			
WV		oplechování stříšek						
WV		Svody						
WV		obnova nátěru 100% z důvodu prodloužení životnosti a barevného sjednocení						
WV		Jižní průčelí						
WV		(3,482+4,036)						
WV		Východní průčelí						
WV		"nová část svodu k odtoku ploché střechy"	7,000		7,000			
WV		(0,984+10,609+10,609+8,335)-7,000			23,537			
WV		svody						
WV		Římsy						
WV		obnova nátěru 100% z důvodu prodloužení životnosti a barevného sjednocení						
WV		Západní průčelí						
WV		(3,96+8,79)*0,500						
WV		Severní průčelí						
WV		21,95*0,500						
WV		Východní průčelí						
WV		(4,6+4)*0,500						
WV		Severní průčelí vnitřní						
WV		2,00*0,500						

PČ	Typ	Kód	Popis	MJ	Množství	J.cena [CZK]	Cena celkem [CZK]	Cenová soustava
	W		Jižní průčelí vnitřní					
	W		20,91*0,500		10,455			
	W		římsov					
	W		Atiky					
	W		obnova náteru 100% z důvodu prodloužení životnosti a barevného sjednocení					
	W		Západní průčelí		25,955			
	W		(25,1+7,74+3,55+2*7,76)*0,500					
	W		Severní průčelí		3,960			
	W		(8,91+4,01)*0,500					
	W		Východní průčelí		19,430			
	W		(17,93+16,52+4,41)*0,500					
	W		"lišta komin"1,000*0,150		0,150			
	W		Jižní průčelí		23,800			
	W		(7,85+2*10,1+19,55)*0,500					
	W		Severní vnitřní průčelí		3,795			
	W		7,59*0,500					
	W		Jižní vnitřní průčelí		4,000			
	W		(2*4)*0,500					
	W		atiky					
	W		<b>Mezisoučet</b>		<b>197,049</b>			
	W		<b>Součet</b>		<b>73,463</b>			
0	K	783422101	Tmelení klempířských konstrukcí silikonovým tmelem	m	166,724	27,90	4 651,60	CS ÚRS 2023 01
	PP		Tmelení klempířských konstrukcí šitky spáry do 2 mm, tmelem silikonovým					
			<a href="https://podminky.urs.cz/Item/CS_URS_2023_01/783422101">https://podminky.urs.cz/Item/CS_URS_2023_01/783422101</a>					
	W		"nový tvar a kce přístřešku_05/2023"(5,430+1,690+3,550+19,000)*2		59,340			
	W		"klempířské konstrukce nové_05/2023"					
	W		"Skutečnost dle zaměření_05/2023"					
	W		100% výměna					
	W		Severní fasáda - S					
	W		"O-S-01" 1*1,55		1,550			
	W		"O-S-02" 1*1,70		1,700			
	W		"O-S-05" 1*1,53		1,530			
	W		Jižní fasáda - J					
	W		"O-J-01" 2*0,62		1,240			
	W		"O-J-02" 1*1,50		1,500			
	W		"O-J-03" 1*2,50		2,500			
	W		"O-J-04" 1*0,65		0,650			
	W		"O-J-04" 2*0,62		1,240			
	W		Východní fasáda - V					
	W		"O-V-01" 1*0,93		0,930			
	W		"O-V-02" 1*3,98		3,980			
	W		"O-V-03" 1*3,98		3,980			
	W		"O-V-04" 2*0,50		1,000			
	W		"O-V-05" 2*1,22		2,440			
	W		"O-V-06" 2*0,50		1,000			
	W		"O-V-07" 2*0,50		1,000			
	W		"O-V-08" 3*(pi*1,25)/3		3,927			
	W		Jižní fasáda vnitřní - JZ					
	W		"O-JZ-01" 4*2,00		8,000			
	W		"O-JZ-02" 1*0,51		0,510			
	W		"O-JZ-03" 1*1,00*0,4		0,400			
	W		Západní fasáda - Z					
	W		"O-Z-01" 1*1,54		1,540			
	W		"O-Z-02" 3*(pi*1,25)/3		3,927			
	W		"O-Z-03" 3*2,4		7,200			
	W		"O-Z-04" 4*3,85		15,400			
	W		"O-Z-06+pilife" 2*1,73+2*0,44		4,340			
	W		"O-Z-06" 2*1,70		3,400			
	W		"O-Z-07+pilife" 2*1,7+2*0,44		4,280			

PČ	Typ	Kód	Popis	MJ	Množství	J.cena [CZK]	Cena celkem [CZK]	Cenová soustava
WV		"O-Z-08" 1*1,14			1,140			
WV		"O-Z-09+pilife" 2*1,71+2*0,45			4,320			
WV		"O-Z-10" 1*1,71			1,710			
WV		"O-Z-11" 2*2,00			4,000			
WV		oplechování parapetů						
WV		Oplechování stříšek nad vstupy do objektu						
WV		odstranění stávajícího oplechování ze 100%						
WV		Severní průčelí			3,000			
WV		"markýza na severní fasádě" 3,00			1,500			
WV		"římsa nad vitrinami" 1,50						
WV		Západní průčelí			8,000			
WV		"markýza na západní fasádě" 8,00						
WV		oplechování stříšek						
WV		Atiky						
WV		obnova nátěru 100% z důvodu prodloužení životnosti a barevného sjednocení			3,550			
WV		Západní průčelí						
WV		3,55						
WV		Východní průčelí			1,000			
WV		"líšta komin" 1,000						
WV		<b>Součet</b>			<b>197,049</b>			
0	K	783401401	Ometení klempířských konstrukcí před provedením nátěru	m2	197,049	13,20	2 601,05	CS ÚRS 2023 01
PP			Příprava podkladu klempířských konstrukcí před provedením nátěru ometením					
WV			<a href="https://podniky.urs.cz/item/CS_URS_2023_01/783401401">https://podniky.urs.cz/item/CS_URS_2023_01/783401401</a>					
WV			"Skutečnost dle zaměření_05/2023"					
WV			100% výměna					
WV			Severní fasáda - S					
WV			"O-S-01" 1*1,55*0,275		0,426			
WV			"O-S-02" 1*1,70*0,275		0,468			
WV			"O-S-05" 1*1,53*0,275		0,421			
WV			Jižní fasáda - J					
WV			"O-J-01" 2*0,62*0,275		0,341			
WV			"O-J-02" 1*1,50*0,275		0,413			
WV			"O-J-03" 1*2,50*0,275		0,688			
WV			"O-J-04" 1*0,65*0,275		0,179			
WV			"O-J-04" 2*0,62*0,275		0,341			
WV			Východní fasáda - V					
WV			"O-V-01" 1*0,93*0,275		0,256			
WV			"O-V-02" 1*3,98*0,275		1,095			
WV			"O-V-03" 1*3,98*0,275		1,095			
WV			"O-V-04" 2*0,50*0,275		0,275			
WV			"O-V-05" 2*1,22*0,275		0,671			
WV			"O-V-06" 2*0,50*0,275		0,275			
WV			"O-V-07" 2*0,50*0,275		0,275			
WV			"O-V-08" 3*(p1*1,25)/3*0,275		1,080			
WV			Jižní fasáda vnitřní - JZ					
WV			"O-JZ-01" 4*2,00*0,275		2,200			
WV			"O-JZ-02" 1*0,51*0,275		0,140			
WV			"O-JZ-03" 1*1,00*0,4*0,275		0,110			
WV			Západní fasáda - Z					
WV			"O-Z-01" 1*1,54*0,275		0,424			
WV			"O-Z-02" 3*(p1*1,25)/3*0,275		1,080			
WV			"O-Z-03" 3*2,4*0,275		1,980			
WV			"O-Z-04" 4*3,85*0,275		4,235			
WV			"O-Z-06+pilife" 2*1,73+2*0,44*0,275		3,702			
WV			"O-Z-06" 2*1,70*0,275		0,935			
WV			"O-Z-07+pilife" 2*1,7+2*0,44*0,275		3,642			
WV			"O-Z-08" 1*1,14*0,275		0,314			
WV			"O-Z-09+pilife" 2*1,71+2*0,45*0,275		3,668			
WV			"O-Z-10" 1*1,71*0,275		0,470			

PČ	Typ	Kód	Popis	MJ	Množství	J.cena [CZK]	Cena celkem [CZK]	Cenová soustava
W			"O-Z-11" 2*2,00*0,275 oplechování parapetů		1,100			
W			Oplechování stříšek nad vstupy do objektu					
W			odstranění stávajícího oplechování ze 100%					
W			Severní průčelí		3,000			
W			"markýza na severní fasádě" 3,00		1,500			
W			"firmsa nad vitrinami" 1,50		8,000			
W			Západní průčelí					
W			"markýza na západní fasádě" 8,00					
W			oplechování stříšek					
W			Swody					
W			obnova nátěru 100% z důvodu prodloužení životnosti a barevného sjednocení					
W			Jižní průčelí		7,518			
W			(3,482+4,036)					
W			Východní průčelí		7,000			
W			"nová část svodu k odtoku ploché střechy" 7,000		23,537			
W			(0,984+10,609+10,609+8,335)-7,000					
W			svody					
W			Římasy					
W			obnova nátěru 100% z důvodu prodloužení životnosti a barevného sjednocení					
W			Západní průčelí		6,375			
W			(3,96+8,79)*0,500					
W			Severní průčelí		10,975			
W			21,95*0,500					
W			Východní průčelí		4,300			
W			(4,6+4)*0,500					
W			Severní průčelí vnitřní		1,000			
W			2,00*0,500					
W			Jižní průčelí vnitřní		10,455			
W			20,91*0,500					
W			firmsy					
W			Atiky					
W			obnova nátěru 100% z důvodu prodloužení životnosti a barevného sjednocení					
W			Západní průčelí		25,955			
W			(25,1+7,74+3,55+2*7,76)*0,500					
W			Severní průčelí		3,960			
W			(3,91+4,01)*0,500					
W			Východní průčelí		19,430			
W			(17,93+16,52+4,41)*0,500		0,150			
W			"jišta komin" 1,000*0,150					
W			Jižní průčelí		23,800			
W			(7,85+2*10,1+19,55)*0,500					
W			Severní vnitřní průčelí		3,795			
W			7,59*0,500					
W			Jižní vnitřní průčelí		4,000			
W			(2*4)*0,500					
W			atiky					
W			Mezisoučet		197,049			
W			Součet		197,049			
0	K	783401601	Osušení klempířských konstrukcí před provedením nátěru	m2	197,049	10,10	1 990,19	CS ÚRS 2023 01
PP			Připrava pokladu klempířských konstrukcí před provedením nátěru, osušením					
W			<a href="https://podminek.urs.cz/item/CS_URS_2023_01/783401601">https://podminek.urs.cz/item/CS_URS_2023_01/783401601</a>					
W			"Skutečnost dle zaměření_05/2023"					
W			100% výměna					
W			Severní fasáda - S		0,426			
W			"O-S-01" 1*1,55*0,275		0,468			
W			"O-S-02" 1*1,70*0,275		0,421			
W			"O-S-05" 1*1,53*0,275					
W			Jižní fasáda - J					

PČ	Typ	Kód	Popis	MJ	Množství	J.cena [CZK]	Cena celkem [CZK]	Cenová soustava
W			"O-J-01" 2*0,62*0,275		0,341			
W			"O-J-02" 1*1,50*0,275		0,413			
W			"O-J-03" 1*2,50*0,275		0,688			
W			"O-J-04" 1*0,85*0,275		0,179			
W			"O-J-04" 2*0,62*0,275		0,341			
W			Východní fasáda - V					
W			"O-V-01" 1*0,93*0,275		0,256			
W			"O-V-02" 1*3,98*0,275		1,095			
W			"O-V-03" 1*3,98*0,275		1,095			
W			"O-V-04" 2*0,50*0,275		0,275			
W			"O-V-05" 2*1,22*0,275		0,671			
W			"O-V-06" 2*0,50*0,275		0,275			
W			"O-V-07" 2*0,50*0,275		0,275			
W			"O-V-08" 3*(pi*1,25)/3*0,275		1,060			
W			Jižní fasáda vnitřní - J2					
W			"O-J2-01" 4*2,00*0,275		2,200			
W			"O-J2-02" 1*0,51*0,275		0,140			
W			"O-J2-03" 1*1,00*0,4*0,275		0,110			
W			Západní fasáda - Z					
W			"O-Z-01" 1*1,54*0,275		0,424			
W			"O-Z-02" 3*(pi*1,25)/3*0,275		1,060			
W			"O-Z-03" 3*2,4*0,275		1,980			
W			"O-Z-04" 4*3,85*0,275		4,235			
W			"O-Z-06+pilíře" 2*1,73+2*0,44*0,275		3,702			
W			"O-Z-06" 2*1,70*0,275		0,935			
W			"O-Z-07+pilíře" 2*1,7+2*0,44*0,275		3,642			
W			"O-Z-08" 1*1,14*0,275		0,314			
W			"O-Z-09+pilíře" 2*1,71+2*0,45*0,275		3,668			
W			"O-Z-10" 1*1,71*0,275		0,470			
W			"O-Z-11" 2*2,00*0,275		1,100			
W			Oplechování parapetů					
W			Oplechování stříšek nad vstupy do objektu					
W			odstranění stávajícího oplechování ze 100%					
W			Severní průčelí					
W			"markýza na severní fasádě" 3,00		3,000			
W			"řimsa nad výtřinami" 1,50		1,500			
W			Západní průčelí					
W			"markýza na západní fasádě" 8,00		8,000			
W			oplechování stříšek					
W			Svody					
W			obnova náteru 100% z důvodu prodloužení životnosti a barevného sjednocení					
W			Jižní průčelí					
W			(3,482+4,036)		7,518			
W			Východní průčelí					
W			"nová část svodu k odvodu ploché střechy" 7,000		7,000			
W			(0,984+10,609+10,609+8,335)-7,000		23,537			
W			svody					
W			Řimsy					
W			obnova náteru 100% z důvodu prodloužení životnosti a barevného sjednocení					
W			Západní průčelí					
W			(3,96+8,79)*0,500		6,375			
W			Severní průčelí					
W			21,95*0,500		10,975			
W			Východní průčelí					
W			(4,6+4)*0,500		4,300			
W			Severní průčelí vnitřní					
W			2,00*0,500		1,000			
W			Jižní průčelí vnitřní					
W			20,91*0,500		10,455			
W			řimsy					

PČ	Typ	Kód	Popis	MJ	Množství	J.cena [CZK]	Cena celkem [CZK]	Cenová soustava
			<b>Atiky</b>					
			obnova nátěru 100% z důvodu prodloužení životnosti a barevného sjednocení					
			Západní průčelí					
			(25,1+7,74+3,55+2*7,76)*0,500		25,955			
			Severní průčelí		3,960			
			(3,91+4,01)*0,500					
			Východní průčelí		19,430			
			(17,93+16,52+4,41)*0,500					
			"lišta komin"1,000*0,150		0,150			
			Jižní průčelí		23,800			
			(7,85+2*10,1+19,55)*0,500					
			Severní vnitřní průčelí		3,795			
			7,59*0,500					
			Jižní vnitřní průčelí		4,000			
			(2*4)*0,500					
			atiky					
			<b>Mezisoučet</b>		<b>197,049</b>			
			<b>Součet</b>		<b>197,049</b>			
0	K	783401303	Bezoplachové odrezivění klempířských konstrukcí před provedením nátěru	m2	167,751	97,80	16 406,05	CS ÚRS 2023 01
			PP Příprava podkladu klempířských konstrukcí před provedením nátěru odrezivěním odrezovačem bezoplachovým					
			<a href="https://pdp.mtk.urs.cz/tem/Cs_URS_2023_01/783401303">https://pdp.mtk.urs.cz/tem/Cs_URS_2023_01/783401303</a>					
			100% výměna					
			Severní fasáda - S		0,426			
			"O-S-01" 1*1,55*0,275		0,000			
			"O-S-02" 0		0,000			
			"O-S-05" 0		0,000			
			Jižní fasáda - J		0,000			
			"O-J-01" 0		0,000			
			"O-J-02" 0		0,000			
			"O-J-03" 0		0,000			
			"O-J-04" 0		0,000			
			"O-J-04" 0		0,000			
			Východní fasáda - V		0,000			
			"O-V-01" 0		0,000			
			"O-V-02" 0		0,000			
			"O-V-03" 0		0,000			
			"O-V-04" 0		0,000			
			"O-V-05" 0		0,000			
			"O-V-06" 0		0,000			
			"O-V-07" 0		0,000			
			"O-V-08" 0		0,000			
			Jižní fasáda vnitřní - J2		2,200			
			"O-J2-01" 4*2,00*0,275		0,140			
			"O-J2-02" 1*0,51*0,275		0,110			
			"O-J2-03" 1*1,00*0,4*0,275					
			Západní fasáda - Z		0,424			
			"O-Z-01" 1*1,54*0,275		1,080			
			"O-Z-02" 3*(p1*1,25)/3*0,275		1,980			
			"O-Z-03" 3*2,4*0,275		4,235			
			"O-Z-04" 4*3,85*0,275		3,702			
			"O-Z-06" 2*1,70*0,275		0,935			
			"O-Z-07+pilře" 2*1,7+2*0,44*0,275		3,642			
			"O-Z-08" 1*1,14*0,275		0,314			
			"O-Z-09+pilře" 2*1,71+2*0,45*0,275		3,668			
			"O-Z-10" 1*1,71*0,275		0,470			
			"O-Z-11" 2*2,00*0,275		1,100			
			oplechování parapetů					



PČ	Typ	Kód	Popis	MJ	Množství	J.cena [CZK]	Cena celkem [CZK]	Cenová soustava
W			Oplechování stříšek nad vstupy do objektu					
W			odstranění stávajícího oplechování ze 100%					
W			Severní průčelí		0,000			
W			"markýza na severní fasádě" 0		0,000			
W			"římša nad vtrínami" 0					
W			Západní průčelí		0,000			
W			"markýza na západní fasádě" 0					
W			oplechování stříšek					
W			Svody					
W			obnova nátěru 100% z důvodu prodloužení životnosti a barevného sjednocení					
W			Jižní průčelí		7,518			
W			(3,482+4,036)					
W			Východní průčelí		0,000			
W			"nová část svodu k odtoku ploché střechy" 0		23,637			
W			(0,984+10,609+10,609+8,335)*7,000					
W			svody					
W			Římsoy					
W			obnova nátěru 100% z důvodu prodloužení životnosti a barevného sjednocení					
W			Západní průčelí		6,375			
W			(3,96+8,79)*0,500					
W			Severní průčelí		10,975			
W			21,95*0,500					
W			Východní průčelí		4,300			
W			(4,6+4)*0,500					
W			Severní průčelí vnitřní		1,000			
W			2,00*0,500					
W			Jižní průčelí vnitřní		10,455			
W			20,91*0,500					
W			římsoy					
W			Atiky					
W			obnova nátěru 100% z důvodu prodloužení životnosti a barevného sjednocení					
W			Západní průčelí		24,180			
W			(25,1+7,74+3,55+2*7,76)*0,500-3,55*0,500					
W			Severní průčelí		3,960			
W			(3,91+4,01)*0,500					
W			Východní průčelí		19,430			
W			(17,93+16,52+4,41)*0,500		0,000			
W			"lišta komin" 0					
W			Jižní průčelí		23,800			
W			(7,85+2*10,1+19,55)*0,500		3,795			
W			Severní vnitřní průčelí		4,000			
W			7,59*0,500					
W			Jižní vnitřní průčelí					
W			(2*4)*0,500					
W			atiky					
W			<b>Součet</b>		<b>167,751</b>			
0	K	763401313	<b>Odmaštění klempířských konstrukcí ředitelovými odmašťovačem před provedením nátěru</b>	m2	29,298	72,70	2 129,96	CS ÚRS 2023 01
PP		Online PSC	Příprava podkladu klempířských konstrukcí před provedením nátěru odmaštěním odmašťovačem ředitelovým					
W			<a href="https://podminky.is.cz/item/CS_URS_2023_01/783401313">https://podminky.is.cz/item/CS_URS_2023_01/783401313</a>					
W			"Skutečnost dle zaměření_05/2023"					
W			100% výměna					
W			Severní fasáda - S		0,000			
W			"O-S-01" 0		0,468			
W			"O-S-02" 1*1,70*0,275		0,421			
W			"O-S-05" 1*1,53*0,275					
W			Jižní fasáda - J		0,341			
W			"O-J-01" 2*0,62*0,275		0,413			
W			"O-J-02" 1*1,50*0,275		0,688			
W			"O-J-03" 1*2,50*0,275					

PČ	Typ	Kód	Popis	MJ	Množství	J.cena [CZK]	Cena celkem [CZK]	Cenová soustava
VV		"O-J-04"	1*0,65*0,275		0,179			
VV		"O-J-04"	2*0,62*0,275		0,341			
VV			Východní fasáda - V					
VV		"O-V-01"	1*0,93*0,275		0,256			
VV		"O-V-02"	1*3,98*0,275		1,095			
VV		"O-V-03"	1*3,98*0,275		1,095			
VV		"O-V-04"	2*0,50*0,275		0,275			
VV		"O-V-05"	2*1,22*0,275		0,671			
VV		"O-V-06"	2*0,50*0,275		0,275			
VV		"O-V-07"	2*0,50*0,275		0,275			
VV		"O-V-08"	3*(pi*1,25)/3*0,275		1,080			
VV			Jižní fasáda vnitřní - JZ					
VV		"O-JZ-01"	0		0,000			
VV		"O-JZ-02"	0		0,000			
VV		"O-JZ-03"	0		0,000			
VV			Západní fasáda - Z					
VV		"O-Z-01"	0		0,000			
VV		"O-Z-02"	0		0,000			
VV		"O-Z-03"	0		0,000			
VV		"O-Z-04"	0		0,000			
VV		"O-Z-06+pilíře"	0		0,000			
VV		"O-Z-06"	0		0,000			
VV		"O-Z-07+pilíře"	0		0,000			
VV		"O-Z-08"	0		0,000			
VV		"O-Z-08+pilíře"	0		0,000			
VV		"O-Z-10"	0		0,000			
VV		"O-Z-11"	0		0,000			
VV			oplechování parapetů					
VV			Oplechování stříšek nad vstupy do objektu					
VV			odstranění stávajícího oplechování ze 100%					
VV			Severní průčelí					
VV			"markýza na severní fasádě" 3,00		3,000			
VV			"římsa nad vitrinami" 1,50		1,500			
VV			Západní průčelí					
VV			"markýza na západní fasádě" 8,00		8,000			
VV			oplechování stříšek					
VV			Svody					
VV			obnova nátěru 100% z důvodu prodloužení životnosti a barevného sjednocení					
VV			Jižní průčelí					
VV			0		0,000			
VV			Východní průčelí					
VV			"nová část svodu k odtoku ploché střechy" 7,000		7,000			
VV			0		0,000			
VV			svody					
VV			Římsy					
VV			obnova nátěru 100% z důvodu prodloužení životnosti a barevného sjednocení					
VV			Západní průčelí					
VV			0		0,000			
VV			Severní průčelí					
VV			0		0,000			
VV			Východní průčelí					
VV			0		0,000			
VV			Severní průčelí vnitřní					
VV			0		0,000			
VV			Jižní průčelí vnitřní					
VV			0		0,000			
VV			římsy					
VV			Atiky					
VV			obnova nátěru 100% z důvodu prodloužení životnosti a barevného sjednocení					
VV			Západní průčelí					

PČ	Typ	Kód	Popis	MJ	Množství	J.cena [CZK]	Cena celkem [CZK]	Cenová soustava
0	K	783201201	<p>Obroušení tesářských konstrukcí před provedením nátěru</p> <p><a href="https://podminky.urs.cz/item/CS_URS_2023_01/783201201">https://podminky.urs.cz/item/CS_URS_2023_01/783201201</a></p> <p>Příprava podkladu tesářských konstrukcí před provedením nátěru broušení</p> <p>"nový tvar a kce přístřešku_05/2023"</p> <p>"Krokev 80/180" (0,08+0,18)*2*96,000</p> <p>"Lat' 60/40" (0,06+0,04)*2*285,000</p> <p>"Vaznice 2_100/140" (0,10+0,14)*2*18,000</p> <p>"Pozednice ráh_80/100" (0,08+0,10)*2*18,000</p> <p>"Sloupky 100/100" (0,10+0,10)*2*0,700*10</p> <p>"Vaznice ráh 100/180" (0,10+0,18)*2*18,000</p> <p><b>Součet</b></p>	m2	133,620	51,80	6 921,52	CS ÚRS 2023 01
0	K	783201403	<p>Oprášení tesářských konstrukcí před provedením nátěru</p> <p><a href="https://podminky.urs.cz/item/CS_URS_2023_01/783201403">https://podminky.urs.cz/item/CS_URS_2023_01/783201403</a></p> <p>Příprava podkladu tesářských konstrukcí před provedením nátěru oprášení</p> <p>"nový tvar a kce přístřešku_05/2023"</p> <p>"Krokev 80/180" (0,08+0,18)*2*96,000</p> <p>"Lat' 60/40" (0,06+0,04)*2*285,000</p> <p>"Vaznice 2_100/140" (0,10+0,14)*2*18,000</p> <p>"Pozednice ráh_80/100" (0,08+0,10)*2*18,000</p> <p>"Sloupky 100/100" (0,10+0,10)*2*0,700*10</p> <p>"Vaznice ráh 100/180" (0,10+0,18)*2*18,000</p> <p><b>Součet</b></p>	m2	133,620	5,43	725,56	CS ÚRS 2023 01
0	K	783224101	<p>Základní jednonásobný akrylátový nátěr tesářských konstrukcí</p> <p><a href="https://podminky.urs.cz/item/CS_URS_2023_01/783224101">https://podminky.urs.cz/item/CS_URS_2023_01/783224101</a></p> <p>Základní nátěr tesářských konstrukcí jednonásobný akrylátový</p> <p>"nový tvar a kce přístřešku_05/2023"</p> <p>"Krokev 80/180" (0,08+0,18)*2*96,000</p> <p>"Lat' 60/40" (0,06+0,04)*2*285,000</p> <p>"Vaznice 2_100/140" (0,10+0,14)*2*18,000</p> <p>"Pozednice ráh_80/100" (0,08+0,10)*2*18,000</p> <p>"Sloupky 100/100" (0,10+0,10)*2*0,700*10</p> <p>"Vaznice ráh 100/180" (0,10+0,18)*2*18,000</p> <p><b>Součet</b></p>	m2	133,620	122,00	16 301,64	CS ÚRS 2023 01
0	K	783227101	<p>Krycí jednonásobný akrylátový nátěr tesářských konstrukcí</p> <p><a href="https://podminky.urs.cz/item/CS_URS_2023_01/783227101">https://podminky.urs.cz/item/CS_URS_2023_01/783227101</a></p> <p>Krycí nátěr tesářských konstrukcí jednonásobný akrylátový</p> <p>"nový tvar a kce přístřešku_05/2023"</p> <p>"Krokev 80/180" (0,08+0,18)*2*96,000</p> <p>"Lat' 60/40" (0,06+0,04)*2*285,000</p> <p>"Vaznice 2_100/140" (0,10+0,14)*2*18,000</p> <p>"Pozednice ráh_80/100" (0,08+0,10)*2*18,000</p> <p>"Sloupky 100/100" (0,10+0,10)*2*0,700*10</p> <p>"Vaznice ráh 100/180" (0,10+0,18)*2*18,000</p> <p><b>Součet</b></p>	m2	133,620	106,00	14 163,72	CS ÚRS 2023 01

PČ	Typ	Kód	Popis	MJ	Množství	J.cena [CZK]	Cena celkem [CZK]	Cenová soustava
VV			"Vaznice ráh: 100/180" (0,10+0,18)*2*18,000		10,080			
VV			Součet		133,620			
VV			"RAL 5020"					
D	D17		<b>T 741: Elektroinstalace - silnoproud</b>				-25 000,00	
260	K	741_13.003	Demontáž a následná montáž žulové dlažby v prostoru hlavního vstupu z důvodu instalace zemní - krabice.	hod	-10,000	2 500,00	-25 000,00	Cena dle Sod
PP			Demontáž a následná montáž žulové dlažby v prostoru hlavního vstupu z důvodu instalace zemní - krabice.		-10,000			
VV			"odpočet nerealizované položky, vedeno jinou trasou"-10,000					
D	D18		<b>VRN: Vedlejší rozpočtové náklady</b>				-55 000,00	
D	D21		<b>V04: Inženýrská činnost</b>				-55 000,00	
276	K	041203000	Technický dozor investora	kpl	-1,000	25 000,00	-25 000,00	Cena dle Sod
PP			Technický dozor investora		-1,000			
VV			-1,000					
279	K	041103000	Autorský dozor projektanta	kpl	-1,000	15 000,00	-15 000,00	Cena dle Sod
PP			Autorský dozor projektanta		-1,000			
VV			-1,000					
280	K	041403000	Koordinátor BOZP na staveništi	kpl	-1,000	15 000,00	-15 000,00	Cena dle Sod
PP			Koordinátor BOZP na staveništi		-1,000			
VV			-1,000					
			POLOŽKY TAKTO OZNAČENÉ JSOU OCEŇENY DLE URS V CENÍKOVÉ SOUSTAVĚ, NEBO V ČASE A MÍSTĚ OBVYKLÉM		-1,000			

PŮDORYS

Vodorovná pozednice 100 x 140

Krokve 180 x 80

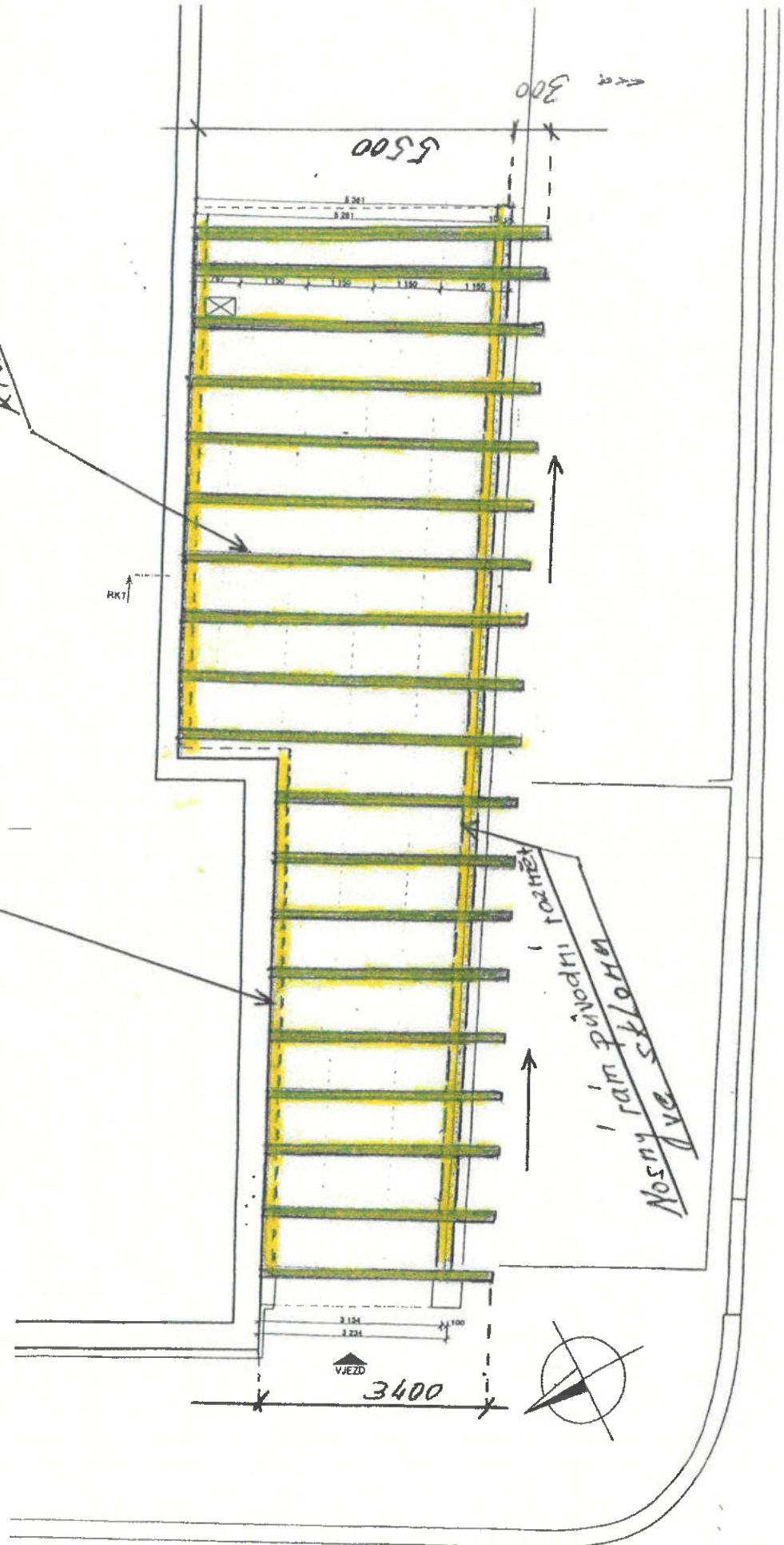

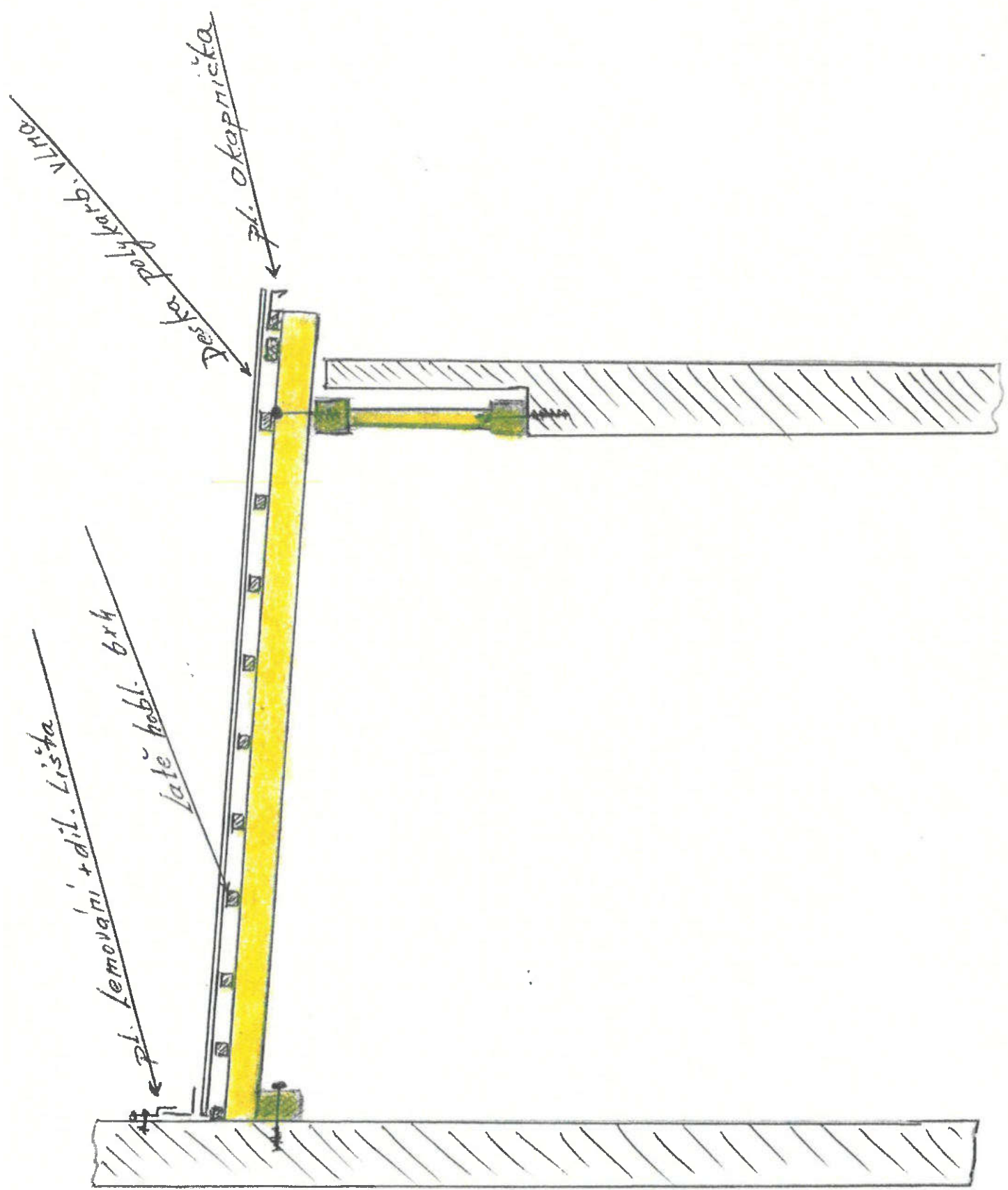

<b>ZMĚNOVÝ LIST</b>		číslo ZL : 06
<b>Zhotovitel :</b> <b>"BFK service a. s."</b> Komenského náměstí 54 281 44 Zásmuky IČO : 27155153 DIČ : CZ27155153		
<b>Objednatel :</b> <b>Město Kolín</b> Karlovo náměstí 78 280 12 Kolín 1 IČO : 00235440 DIČ : CZ00235440	<b>Kontrola za TDI</b> <b>ARCHA inženýrská agentura a.s.</b> TDI, koordinátor BOZP V Zídkách 450, 280 02 Kolín IV 	
Způsob odesílání / předání / datum : e-mailem, dne 24.5.2023	Stavba: <b>"Oprava fasády Městského divadla v Kolíně, Smetanova 557, Kutnohorská 557, 280 02 Kolín IV, parc. č. st. 374, k.ú. Kolín"</b>	
<b>Odkazy</b> na dokumentaci :	Projektová dokumentace z 06/2022 zpracovaná firmou Ateliér Masák & Partner, s.r.o. Roosveltova 39/575, 160 00 Praha 6 Bubeneč, IČ: 27086631	
na rozpočet :	Cenová nabídka z investorské Smlouvy o dílo č. 00457/2023 ze dne 27.3.2023	
na jednání na akci:	"Oprava fasády MD Kolín"	
<b>POPIS ZMĚNY :</b> <b><u>I.Návrh změny:</u></b> ZL č. 06 řeší zjištěnou náleзовou situaci, kdy na stavbě proběhla prohlídka všech očištěných ploch fasády a sloupů z pískovce. Předpokládaný výsledek nebyl docílen. Povrch pískovce je vlivem působení klimatických vlivů - erozivní stav vzdušný a vodní ovlivněn do té míry, že bez mechanického očištění, nelze předpokládaný výsledek docílit. Dodavatel kamenických prací doporučil tlakovou vodou nevyčistitelné části fasády upravit mechanicky. Způsob provádění opatrné mechanické broušení bruskami s papírovými brusy s následným očištěním stlačeným zduchem, případně vizuální zjištěné defekty dodatečně oplachem vodou		
<b><u>Cenové vyčíslení:</u></b> viz. příloha č. 1-6"Soupis víceprací a méněprací - ZL č. 06 bez DPH": <span style="float: right;"><b>392 040,00 Kč</b></span>		
Tento ZL č. 06 nemá vliv na termín dokončení díla		

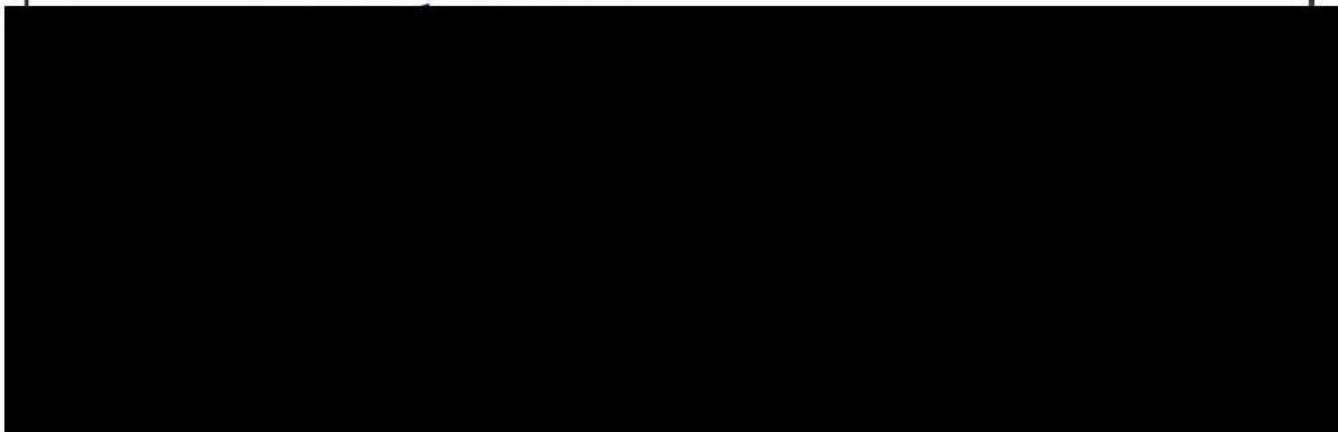

stavba: "Oprava fasády MD Kolín"  
objekty: "SO 01: ARČ"  
díl: "vícepráce a méněpráce ke ZL č. 06"  
objednatel: "Město Kolín"  
  
zhotovitel: BFK service a. s.  
dne: 24.5.2023

### REKAPITULACE - ZL č. 06

Objekt SO 01 MD-Kolín mechanické strojní čištění fasády z pískovce 05 2023

Přípočty	D13 - 782: Obklady z kamene	392 040,00 Kč
<b>Celkem přípočty</b>		<b>392 040,00 Kč</b>
<b>Celkem odpočty</b>		<b>- Kč</b>
<b>CELKEM PŘÍPOČTY A ODPOČTY_ZL č. 06, bez DPH</b>		<b>392 040,00 Kč</b>
<b>21% DPH</b>		<b>82 328,40 Kč</b>
<b>CELKEM PŘÍPOČTY A ODPOČTY_ZL č. 06, s DPH</b>		<b>474 368,40 Kč</b>

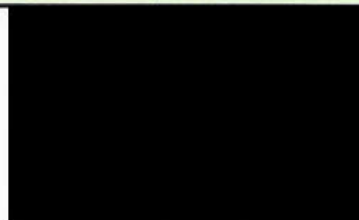



# REKAPITULACE STAVBY

Kód: IMPORT  
Stavba: 220802\_DKO\_DPS\_SOUPIS\_PRACI\_BFK

CC-CZ:  
Datum: 24.5.2023

Zadavatel:  
IC:  
DIČ:

Zhotovitel:  
IC:  
DIČ:

Projektant:  
IC:  
DIČ:

Zpracovatel:  
IC:  
DIČ:

Cena bez DPH	392 040,00
DPH základní snížená	Sazba daně 21,00% Základ daně 392 040,00 0,00
Cena s DPH	Výše daně 82 328,40 0,00
	<b>474 368,40</b>

v CZK

Projektant	Zpracovatel
Datum a podpis:	Datum a podpis:
Razítko	Razítko
Objednavatel	Zhotovitel
Datum a podpis:	Datum a podpis:
Razítko	Razítko

# REKAPITULACE OBJEKTŮ STAVBY A SOUPLISŮ PRACÍ

Kód: IMPORT

Stavba: 220802\_DKO\_DPS\_SOUPLIS PRACI BFK

Místo:

24.05.2023

Datum:

Zadavatel:

Projektant:

Zhotovitel:

Zpracovatel:

Kód	Popis	Cena bez DPH [CZK]	Cena s DPH [CZK]
<b>Náklady z rozpočtů</b>			
Objekt2	SO_01 Městské divadlo Kolín	392 040,00	474 368,40
ZL č.06	MD-Kolín_mechanické strojní čišťeni fasády z pískovce 05 2023	392 040,00	474 368,40

# REKAPITULACE ČLENĚNÍ SOUPISU PRACÍ

Stavba: 220802\_DKO\_DPS\_SOUPIS PRACÍ BFK  
Objekt: Objekt2 - SO\_01 Městské divadlo Kolin  
Soupis: **ZL č.06 - MD-Kolin\_mechanické strojní čištění fasády z pískovce\_05 2023**

Místo:  
Zadavatel:  
Zhotovitel:  
Datum: 24.05.2023  
Projektant:  
Zpracovatel:

Kód dílu - Popis Cena celkem [CZK]

## Náklady ze soupisu prací

D1 - D1.01: Architektonicko stavební řešení

D13 - 782: Obklady z kamene

**392 040,00**  
392 040,00  
392 040,00

# SOUPIS PRACÍ

Stavba: 220802\_DKO\_DPS\_SOUPIS PRACÍ BFK

Objekt: Objekt2 - SO\_01 Městské divadlo Kolín

Soupis: ZL č.06 - MD-Kolín\_mechanické strojní čištění fasády z pískovce\_05 2023

Místo:

Zadavatel:  
Zhotovitel:

Datum: 24.05.2023

Projektant:  
Zpracovatel:

PČ	Typ	Kód	Popis	MJ	Množství	J.cena [CZK]	Cena celkem [CZK]	Cenová soustava
<b>Náklady soupisu celkem</b>								
D	D1		D1.01: Architektonicko stavební řešení				<b>392 040,00</b>	
D	D13		782: Obklady z kamene				392 040,00	
0	K	6299911RR03.1	Opatrné mechanické očištění bruskami s papírovými brusy+ očištění stlačeným vzduchem - povrchy SE.03 a SE.04	m2	270,000	1 452,00	392 040,00	cena obvyklá sub
PP			Opatrné mechanické očištění bruskami s papírovými brusy+ očištění stlačeným vzduchem - povrchy SE.03 a SE.04					
W			"nálezoová situace viz. KD č. 6, bod 10_05 2023"					
W			SE.03 Pískovec - renovace a materiálové doplnění		9,630			
W			"pohled J2" 9,63		199,610			
W			"Pohled V" 7,85		7,850			
W			"pohled Z" 63,19		63,190			
W			SE.03					
W			SE.04 Travertin - renovace a materiálové doplnění		11,280			
W			"pohled S" 11,28		0,310			
W			"pohled S2" 0,31		9,580			
W			"pohled V" 9,58		23,440			
W			"pohled Z" 23,44					
W			SE.04					
W			"odpočet nebroušené plochy fasády obklad za sloupy a horní římsy-spodní část"-54,890		-54,890			
W			Součet		270,000			

**POLOŽKY TAKTO OZNAČENÉ JSOU OCEŇENY DLE URS V CENÍKOVÉ SOUSTAVĚ, NEBO V ČASE A MÍSTĚ OBVYKLÉM**

<b>ZMĚNOVÝ LIST</b>		číslo ZL : 07
<b>Zhotovitel :</b> <b>"BFK service a. s."</b> Komenského náměstí 54 281 44 Zásmuky IČO : 27155153 DIČ : CZ27155153		
<b>Objednatel :</b> <b>Město Kolín</b> Karlovo náměstí 78 280 12 Kolín 1 IČO : 00235440 DIČ : CZ00235440	<b>Kontrola za TDI</b> <b>ARCHA inženýrská agentura a.s.</b> TDI, koordinátor BOZP V Zídkách 450, 280 02 Kolín IV	
<b>Způsob odesílání / předání / datum :</b> e-mailem, dne 19.6.2023	<b>Stavba:</b> <b>"Oprava fasády Městského divadla v Kolíně, Smetanova 557, Kutnohorská 557, 280 02 Kolín IV, parc. č. st. 374, k.ú. Kolín"</b>	
<b>Odkazy</b> na dokumentaci :	Projektová dokumentace z 06/2022 zpracovaná firmou Ateliér Masák & Partner, s.r.o. Roosveltova 39/575, 160 00 Praha 6 Bubeneč, IČ: 27086631	
na rozpočet :	Cenová nabídka z investorské Smlouvy o dílo č. 00457/2023 ze dne 27.3.2023	
na jednání na akci:	"Oprava fasády MD Kolín"	
<b>POPIS ZMĚNY :</b> <b>I.Návrh změny:</b> <p>ZL č. 07 řeší změnu typu venkovních led monitorů s vestavnými boxy. Při zpracování projektové dokumentace, bylo navrženo rozšíření stávajícího informačního systému o další obrazovky do stávajících a nových boxů. Před zahájením realizace bylo zjištěno, že stávající systém není vyhovující a nejedná se o systémové technické řešení. Ve stávajícím systému není řešeno kondenzování vody, přehřívání a odvětrání boxů a další vlivy klimatických podmínek. Z tohoto důvodu byla navržena a odsouhlasena změna za systémové řešení odpovídající aktuálním požadavkům na provoz a životnost led monitorů.</p>		
<b>Cenové vyčíslení:</b> viz. příloha č. 1-7"Soupis víceprací a méněprací - ZL č. 07 bez DPH": <span style="float: right;">756 625,00 Kč</span>		
Tento ZL č. 07 nemá vliv na termín dokončení díla		

stavba: "Oprava fasády MD Kolín"  
objekty: "SO 01: ARČ"  
díl: "vícepráce a méněpráce ke ZL č. 07"  
objednatel: "Město Kolín"

zhotovitel: BFK service a. s.  
dne: 19.6.2023

### REKAPITULACE - ZL č. 07

Objekt SO 01 MD-Kolín změna typu venkovních led monitorů s vestavným boxem 05/2023

Přípočty	D4 - 009: Ostatní konstrukce a práce	1 566 625,00 Kč
Odpočty	D4 - 009: Ostatní konstrukce a práce	- 810 000,00 Kč

**Celkem přípočty** 1 566 625,00 Kč

**Celkem odpočty** - 810 000,00 Kč

**CELKEM PŘÍPOČTY A ODPOČTY\_ZL č. 07, bez DPH** 756 625,00 Kč

21% DPH 158 891,25 Kč

**CELKEM PŘÍPOČTY A ODPOČTY\_ZL č. 07, s DPH** 915 516,25 Kč

**REKAPITULACE STAVBY**

Kód: **IMPORT**  
Stavba: **220802\_DKO\_DPS\_SOUPLIS PRACI BFK**

KSO: \_\_\_\_\_ Datum: **19.6.2023**  
Misto: \_\_\_\_\_  
Zadavatel: \_\_\_\_\_  
IC: \_\_\_\_\_ DIČ: \_\_\_\_\_  
Zhotovitel: \_\_\_\_\_ IC: \_\_\_\_\_ DIČ: \_\_\_\_\_  
Projektant: \_\_\_\_\_ IC: \_\_\_\_\_ DIČ: \_\_\_\_\_  
Zpracovatel: \_\_\_\_\_ IC: \_\_\_\_\_ DIČ: \_\_\_\_\_  
Poznamka: \_\_\_\_\_

<b>Cena bez DPH</b>	<b>756 625,00</b>
Sazba daně 21,00%	Základ daně 756 625,00
DPH základni snížená 15,00%	Výše daně 158 891,25
	0,00
<b>Cena s DPH</b>	<b>915 516,25</b>

**v CZK**

<b>Projektant</b>	<b>Zpracovatel</b>
Datum a podpis: _____	Datum a podpis: _____
Razítko _____	Razítko _____
<b>Objednavatel</b>	<b>Zhotovitel</b>
Datum a podpis: _____	Datum a podpis: _____
Razítko _____	Razítko _____

# REKAPITULACE OBJEKTŮ STAVBY A SOUPLISŮ PRACÍ

Kód: IMPORT

Stavba: 220802\_DKO\_DPS\_SOUPLIS PRACI BFK

Místo:

19.06.2023

Zadavatel:

Projektant:

Zhotovitel:

Zpracovatel:

Kód	Popis	Cena bez DPH [CZK]	Cena s DPH [CZK]
-----	-------	--------------------	------------------

## Náklady z rozpočtů

Objekt2 SO\_01 Městské divadlo Kolín  
ZL 8.07\_R2 MD-Kolín\_změna typu venkovních led monitorů s  
vestavným boxem 05/2023

<b>756 625,00</b>	<b>915 516,25</b>
756 625,00	915 516,25
756 625,00	915 516,25



# REKAPITULACE ČLENĚNÍ SOUPISU PRACÍ

Stavba: 220802\_DKO\_DPS\_SOUPIS PRACÍ BFK

Objekt: Objekt2 - SO\_01 Městské divadlo Kolín

Soupis: **ZL č.07\_R2 - MD-Kolín\_změna typu venkovních led monitorů s vestavným boxem\_05/2023**

Místo:

Zadavatel:

Zhotovitel:

Datum: 19.06.2023

Projektant:

Zpracovatel:

Kód dílu - Popis

Cena celkem [CZK]

## Náklady ze soupisu prací

D1 - D1.01: Architektonicko stavební řešení

**756 625,00**

D4 - 009: Ostatní konstrukce a práce

**756 625,00**

756 625,00

# SOUPIS PRACÍ

Stavba: 220802\_DKO\_DPS\_SOUPIS PRACÍ/BFK

Objekt: Objekt2 - SO\_01 Městské divadlo Kolín

Soupis: ZL č.07\_R2 - MD-Kolín změna typu venkovních led monitorů s vestavným boxem\_05/2023

Místo:

Zadavatel:

Zhotovitel:

Datum: 19.06.2023

Projektant:

Zpracovatel:

PČ	Typ	Kód	Popis	MJ	Množství	J.cena [CZK]	Cena celkem [CZK]	Cenová soustava
<b>Náklady soupisu celkem</b>								
D	D1		D1.01: Architektonicko stavební řešení				<b>756 625,00</b>	
D	D4		009: Ostatní konstrukce a práce				<b>756 625,00</b>	
85	K	9660071RR13.D	Přvek X-S-13 - Sestavy uzavíratelný plechový box s čelním prosklením (2ks) / dodávka a montáž (viz specifikace kniha standardů PD)	sestav a	-1,000	25 000,00	-25 000,00	Cena dle Sod
	PP		Přvek X-S-13 - Sestavy uzavíratelný plechový box s čelním prosklením (2ks) / dodávka a montáž (viz specifikace kniha standardů PD)				756 625,00	
	VV		"Nový odsouhlasený typ venkovní ho LCD displeje s vestavným boxem_KD č. 7_30 5 2023"-1,000					
84	K	9660071RR76.D	Přvek X-Z-17, poštovní schránka / sejmuti a uložení; náhrada - osadit novou plechovou poštovní schránku (viz specifikace kniha standardů PD) - PŘÍPLATEK ZA RAL 5020	soubor	1,000	1 870,00	1 870,00	cena obvyklá sub
	PP		Přvek X-Z-17, poštovní schránka / sejmuti a uložení; náhrada - osadit novou plechovou poštovní schránku (viz specifikace kniha standardů PD) - PŘÍPLATEK ZA RAL 5020					
	VV		"Požadavek provozovatele na barevné sjednocení - příplatek za RAL 5020"					
	VV		1,000					
86	K	9660071RR68.D	Přvek X-Z-09, - Sestavy nových plechových vitrín s prosklením (3 ks), rozměr cca 2700 x 1400 x 100 mm (viz PD) / dodávka a montáž (viz specifikace kniha standardů PD)	sestav a	-1,000	50 000,00	-50 000,00	Cena dle Sod
	PP		Přvek X-Z-09, - Sestavy nových plechových vitrín s prosklením (3 ks), rozměr cca 2700 x 1400 x 100 mm (viz PD) / dodávka a montáž (viz specifikace kniha standardů PD)					
	VV		"Nový odsouhlasený typ venkovní ho LCD displeje s vestavným boxem_KD č. 7_30 5 2023"-1,000					
87	K	9660071RR69.D	Přvek X-Z-10, - Sestavy nových plechových vitrín s prosklením (6 ks) rozměr cca 5760 x 1500 x 100 mm / dodávka a montáž (viz specifikace kniha standardů PD)	sestav a	-1,000	215 000,00	-215 000,00	Cena dle Sod
	PP		Přvek X-Z-10, - Sestavy nových plechových vitrín s prosklením (6 ks) rozměr cca 5760 x 1500 x 100 mm / dodávka a montáž (viz specifikace kniha standardů PD)					
	VV		"Nový odsouhlasený typ venkovní ho LCD displeje s vestavným boxem_KD č. 7_30 5 2023"-1,000					
88	K	9660071RR73.D	Přvek X-Z-14, - Osazení a dodávka nové plechové vitríny s prosklením (viz specifikace kniha standardů PD) - PŘÍPLATEK ZA RAL 5020	soubor	1,000	4 950,00	4 950,00	cena obvyklá sub
	PP		Přvek X-Z-14, - Osazení a dodávka nové plechové vitríny s prosklením (viz specifikace kniha standardů PD) - PŘÍPLATEK ZA RAL 5020					
	VV		"Požadavek provozovatele na barevné sjednocení - příplatek za RAL 5020"					
	VV		1,000					
89	K	9660071RR13a.D	Osazení a dodávka LED obrazovky do uzavíratelného boxu X-S-13	kus	-2,000	45 000,00	-90 000,00	Cena dle Sod
	PP		Osazení a dodávka LED obrazovky do uzavíratelného boxu X-S-13					
	VV		"Nový odsouhlasený typ venkovní ho LCD displeje s vestavným boxem_KD č. 7_30 5 2023"-2,000					
90	K	9660071RR68a.D	Osazení a dodávka LED obrazovek do plechových boxů X-Z-09	kus	-3,000	45 000,00	-135 000,00	Cena dle Sod
	PP		Osazení a dodávka LED obrazovek do plechových boxů X-Z-09					
	VV		"Nový odsouhlasený typ venkovní ho LCD displeje s vestavným boxem_KD č. 7_30 5 2023"-3,000					

PČ	Typ	Kód	Popis	MJ	Množství	J.cena [CZK]	Cena celkem [CZK]	Cenová soustava
91	K	9660071RR69a.D	Osazení a dodávka LED obrazovek do plechových boxů X-Z-10	kus	-6,000	45 000,00	-270 000,00	Cena dle Sod
	PP		Osazení a dodávka LED obrazovek do plechových boxů X-Z-10					
	VV		"Nový odsouhlasený typ venkovní ho LCD displeje s vestavným boxem_KD č. 7_30 5 2023"-6,000		-6,000			
93	K	9660071RR13s.D	Prvek X-S-13 (variantní řešení) - Repase stávající vitríny (2 ks) / (viz specifikace kniha standardů PD)	sestav	-1,000	25 000,00	-25 000,00	Cena dle Sod
	PP		Prvek X-S-13 (variantní řešení) - Repase stávající vitríny (2 ks) / (viz specifikace kniha standardů PD)					
	VV		"Nový odsouhlasený typ venkovní ho LCD displeje s vestavným boxem_KD č. 7_30 5 2023"-1,000		-1,000			
0	K	9660071RRX.1	Venkovní LED obrazovka v boxu	ks	11,000	126 000,00	1 386 000,00	cena obvyklá sub
	PP		Venkovní LED obrazovka v boxu					
	VV		"venkovní LED obrazovka v boxu"*11,000		11,000			
0	K	9660071RRX.1.1	Mříž venkovní LED obrazovka v boxu	ks	11,000	3 864,00	42 724,00	cena obvyklá sub
	PP		Mříž venkovní LED obrazovka v boxu					
	VV		"mříž venkovní LED obrazovka v boxu"*11,000		11,000			
0	K	9660071RRX.1.P	Venkovní LED obrazovka v boxu - PŘÍPLATEK ZA RAL 5020	soubor	11,000	2 910,00	32 010,00	cena obvyklá sub
	PP		Venkovní LED obrazovka v boxu - PŘÍPLATEK ZA RAL 5020					
	VV		"Požadavek provozovatele na barevné sjednocení - příplatek za RAL 5020"					
	VV		"venkovní LED obrazovka v boxu"*11,000		11,000			
0	K	9660071RRX.1.2	Podružný spojovací a kotvicí materiál	set	1,000	7 996,00	7 996,00	cena obvyklá sub
	PP		Podružný spojovací a kotvicí materiál					
	VV		"podružný spojovací a kotvicí materiál"*1,000		1,000			
0	K	9660071RRX.1.3	Náklady spojené se zakázkou	set	1,000	8 000,00	8 000,00	cena obvyklá sub
	PP		Náklady spojené se zakázkou					
	VV		"náklady spojené se zakázkou"*1,000		1,000			
0	K	9660071RRX.1.4	Mimostaveništní doprava osob a podružného materiálu na stavbu	set	1,000	5 305,00	5 305,00	cena obvyklá sub
	PP		Mimostaveništní doprava osob a podružného materiálu na stavbu					
	VV		"Mimostaveništní doprava osob a podružného materiálu na stavbu"*1,000		1,000			
0	K	9660071RRX.2	Rízení LED obrazovek - ovládací mini PC	ks	11,000	5 990,00	65 890,00	cena obvyklá sub
	PP		Rízení LED obrazovek - ovládací mini PC					
	VV		"Rízení LED obrazovek"*11,000		11,000			
0	K	9660071RRX.3	Ovládací SW nodeply.cz cloud 12měs	ks	1,000	11 880,00	11 880,00	cena obvyklá sub
	PP		Ovládací SW nodeply.cz cloud 12měs					
	VV		"licence SW 1x á 12měs"*1,000		1,000			
	VV		POLOŽKY TAKTO OZNAČENÉ JSOU OCEŇENY DLE URS V CENÍKOVÉ SOUSTAVĚ, NEBO V ČASE A MÍSTĚ OBVYKLÉM					

# Technický list eLite vision - LCD monitor

## Parametry pixelů

No.	Položka	Parametr
1	Úhlopříčka v palcích	55"

## Technické parametry kabinetů

2	Jas	2000 – 2500cd/m <sup>2</sup>
3	Zobrazovací úhel	178° horizontálně, 178° vertikálně
4	Rozlišení	UHD 2016x3840
5	Kontras	4000:1
6	Barvy dispeje	16,7M
7	IP	56
8	Teplotní podmínky pro provoz:	-35°C~50°C
9	Provozní napětí	AC 100V ~ 230V 50/6% Hz
10	Spotřeba elektrické energie	380W - 560W
11	Monitor je zaboxovaný	Servis přední otvírání z boků
12	Řízení	Řídící PC
13	Životnost	> 60 000
14	Barva	Černá



# Technické schéma

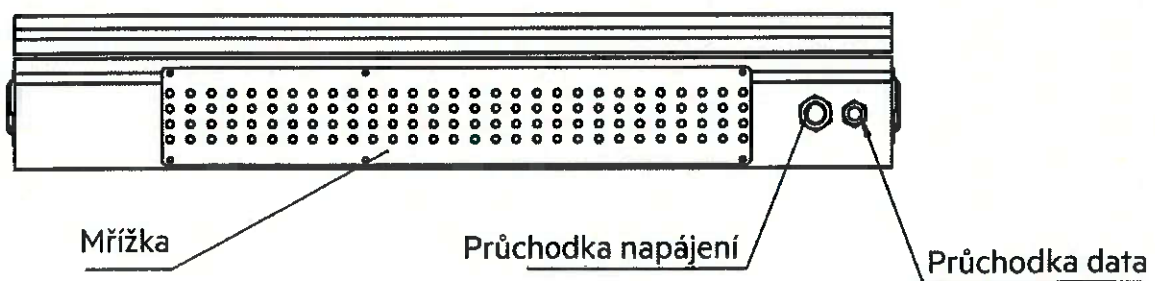
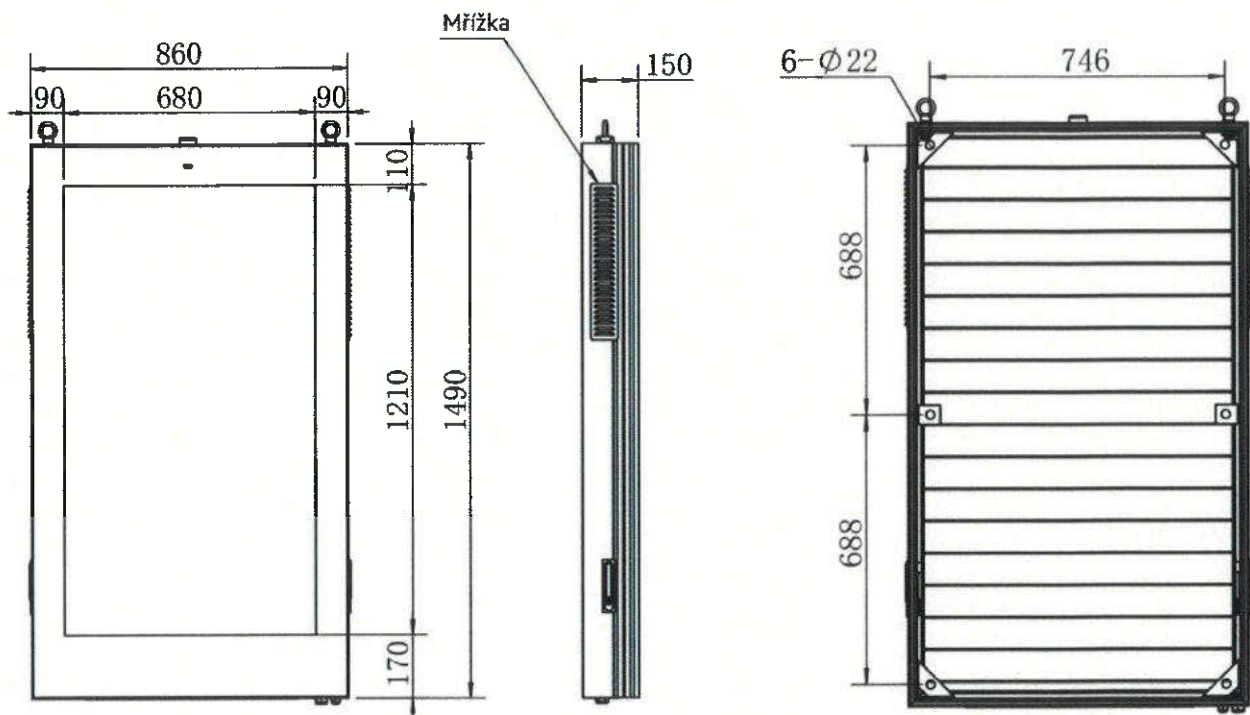

# Montážní informace

Step 1: Pre-drill the expansion screws on the wall according to the dimensions

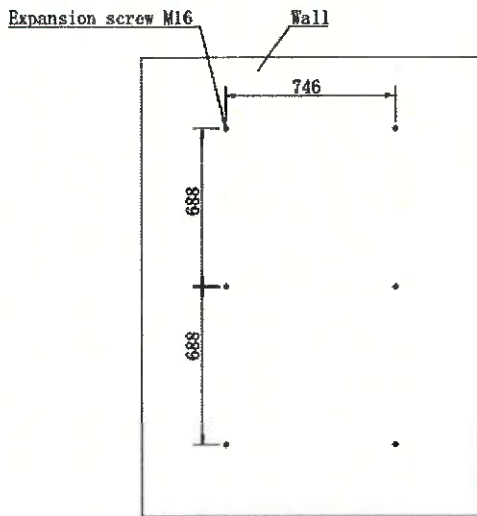

Step 2: Open the door frame and square the box so that the holes in the box are aligned with the holes in the wall above

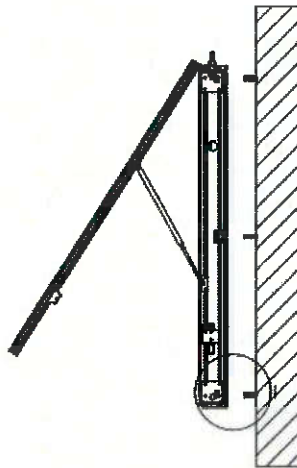

Step 3: Box against the dead wall, tighten and fix the expansion screws with nuts and close the door frame

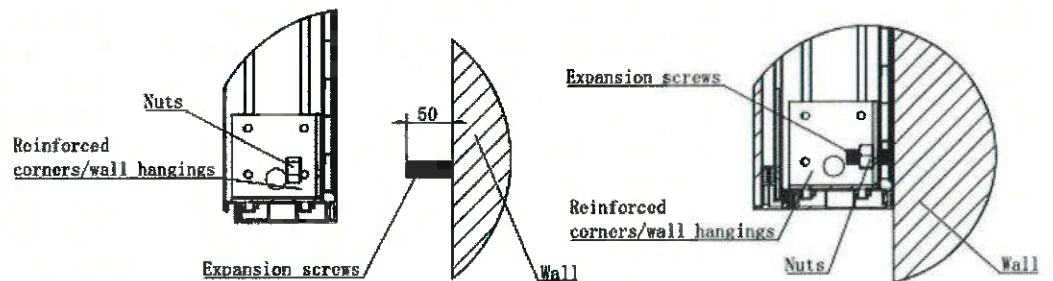

## Installation method of expansion screw

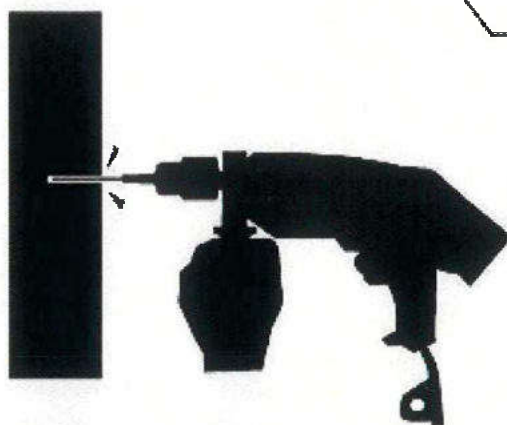
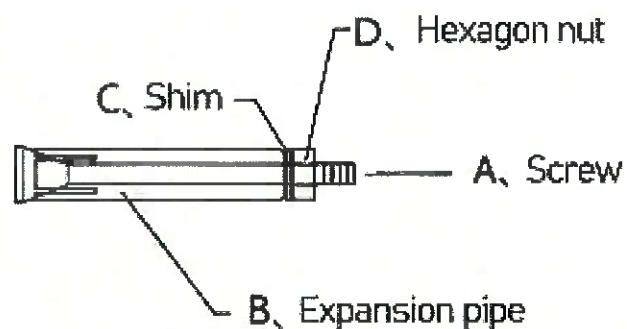

- 1** Drill holes with the same size as the expansion pipe in the wall with a drill

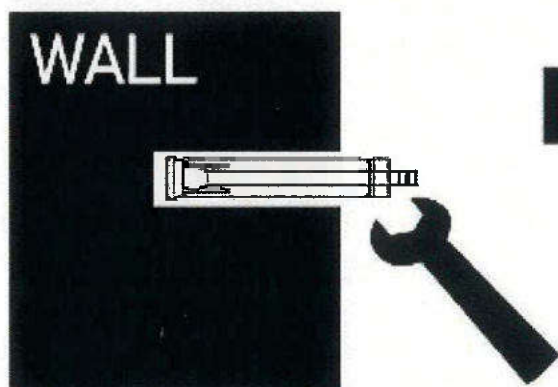

- 2** Put the expansion screw into the hole and tighten the hex nut with a wrench

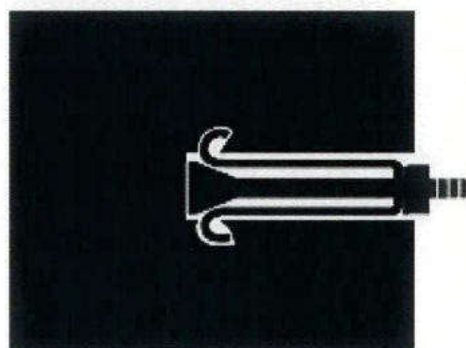

- 3** After being stressed, the expansion pipe is opened and its tail is hooked to the wall

<b>ZMENOVY LIST</b>		číslo ZL : 08
<b>Zhotovitel :</b> <b>"BFK service a. s."</b> Komenského náměstí 54 281 44 Zásmuky IČO : 27155153 DIČ : CZ27155153		
<b>Objednatel :</b> <b>Město Kolín</b> Karlovo náměstí 78 280 12 Kolín 1 IČO : 00235440 DIČ : CZ00235440	<b>Kontrola za TDI</b> <b>ARCHA inženýrská agentura a.s.</b> TDI, koordinátor BOZP V Zídkách 450, 280 02 Kolín IV	
<b>Způsob odesílání / předání / datum :</b> e-mailem, dne 19.6.2023	<b>Stavba:</b> <b>"Oprava fasády Městského divadla v Kolíně, Smetanova 557, Kutnohorská 557, 280 02 Kolín IV, parc. č. st. 374, k.ú. Kolín"</b>	
<b>Odkazy</b> na dokumentaci :	Projektová dokumentace z 06/2022 zpracovaná firmou Ateliér Masák & Partner, s.r.o. Rooseveltova 39/575, 160 00 Praha 6 Bubeneč, IČ: 27086631	
na rozpočet :	Cenová nabídka z investorské Smlouvy o dílo č. 00457/2023 ze dne 27.3.2023	
na jednání na akci:	"Oprava fasády MD Kolín"	
<b>POPIS ZMĚNY :</b> <b>I.Návrh změny:</b> ZL č. 08 řeší dopočet omítky jádrové a omítky probarvené břizolitové dle zaměření skutečnosti viz. pohledy s výpočty jednotlivých ploch <b>Cenové vyčíslení:</b> viz. příloha č. 1-6 "Soupis víceprací a méněprací - ZL č. 08 bez DPH": <span style="float: right;">55 663,30 Kč</span> Tento ZL č. 08 nemá vliv na termín dokončení díla		



stavba: "Oprava fasády MD Kolín"  
objekty: "SO 01: ARČ"  
díl: "vícepráce a méněpráce ke ZL č. 08"  
objednatel: "Město Kolín"

zhotovitel: BFK service a. s.  
dne: 19.6.2023

### REKAPITULACE - ZL č. 08

Objekt SO 01 MD-Kolín_dopočet výměr fasády nad rámec rozpočtu 06 2023		
Přípočty	D3 - 006: Úpravy povrchu	55 061,16 Kč
Přípočty	D5 - 099: Přesun hmot HSV	602,14 Kč
<b>Celkem přípočty</b>		<b>55 663,30 Kč</b>
<b>Celkem odpočty</b>		<b>- Kč</b>
<b>CELKEM PŘÍPOČTY A ODPOČTY_ZL č. 08, bez DPH</b>		<b>55 663,30 Kč</b>
21% DPH		11 689,29 Kč
<b>CELKEM PŘÍPOČTY A ODPOČTY_ZL č. 08, s DPH</b>		<b>67 352,59 Kč</b>

**REKAPITULACE STAVBY**Kód: IMPORT  
Stavba: 220802\_DKO\_DPS\_SOUPIS PRACI BFKKSO:  
Místo:CC-CZ:  
Datum:

19.6.2023

Zadavatel:

IC:  
DIČ:

Zhotovitel:

IC:  
DIČ:

Projektant:

IC:  
DIČ:

Zpracovatel:

IC:  
DIČ:

Poznámka:

**Cena bez DPH** 55 663,30DPH základní 21,00% Základ daně 55 663,30  
snižena 15,00% 0,00Výše daně 11 689,29  
0,00**Cena s DPH** v CZK **67 352,59**

Projektant

Zpracovatel

Datum a podpis:

Razítko

Datum a podpis:

Razítko

Objednavatel

Zhotovitel

Datum a podpis:

Razítko

Datum a podpis:

Razítko

# REKAPITULACE OBJEKTŮ STAVBY A SOUPLISŮ PRACÍ

Kód: IMPORT

Stavba: 220802\_DKO\_DPS\_SOUPLIS PRACI BFK

Místo:

Datum: 19.06.2023

Zadavatel:  
Zhotovitel:

Projektant:  
Zpracovatel:

Kód	Popis	Cena bez DPH [CZK]	Cena s DPH [CZK]
-----	-------	--------------------	------------------

## Náklady z rozpočtů

Objekt2 SO\_01 Městské divadlo Kolín  
ZL č.08 MID-Kolín\_dopčet výměr fasády nad rámec  
rozpočtu\_06 2023

55 663,30	67 352,59
55 663,30	67 352,59
55 663,30	67 352,59

# REKAPITULACE ČLENĚNÍ SOUPLISU PRACÍ

Stavba: 220802\_DKO\_DPS\_SOUPLIS PRACI BFK

Objekt: Objekt2 - SO\_01 Městské divadlo Kolín

Soupis:

**ZL č.08 - MD-Kolín\_dopočet výměr fasády nad rámec rozpočtu\_06 2023**

Místo:

Zadavatel:

Zhotovitel:

Datum: 19.06.2023

Projektant:

Zpracovatel:

Kód dílu - Popis

Cena celkem [CZK]

## Náklady ze soupisu prací

D1 - D1.01: Architektonicko stavební řešení

D3 - 006: Úpravy povrchu

D5 - 099: Přesun hmot HSV

**55 663,30**

55 663,30

55 061,16

602,14

# SOUPIS PRACÍ

Stavba: 220802\_DKO\_DPS\_SOUPIS PRACÍ BFK

Objekt: Objekt2 - SO\_01 Městské divadlo Kolín

Soupis: ZL č.08 - MD-Kolín\_dopočet výměr fasády nad rámec rozpočtu\_06 2023

Místo:

Zadavatel:

Zhotovitel:

Datum: 19.06.2023

Projektant:

Zpracovatel:

PČ	Typ	Kód	MJ	Množství	J.cena [CZK]	Cena celkem [CZK]	Cenová soustava
----	-----	-----	----	----------	--------------	-------------------	-----------------

## Náklady soupisu celkem

D D1 D1.01: Architektonicko stavební řešení

D D3 006: Úpravy povrchu

16	K	622324111	m2	46,456	1 075,00	49 940,20	Cena dle Sod
	PP	Škrábaná omítka vápenocementová (břízolitová) vnějších stěn nanášená ručně					
	VV	"Zaměření skutečnosti viz. plochy 1 až 18_06/2023"					
	VV	"plochy 1 až 18"(142,430+100,640+110,040+121,570+18,980+11,970+10,260+4,660+18,650+5,438+9,430+10,050+4,590+106,690+206,470+309,080+267,160+497,046)					
	VV	"připočet ploch bez jádra poz. 6:10;1:1;12": 13,250+11,045					
	VV	"odpočet plocha 14"-19,610					
	VV	"odpočet rozpočet"-1913,383					
	VV	<b>Součet</b>					
	VV	1 955,154					
	VV	24,295					
	VV	-19,610					
	VV	-1 913,383					
	VV	<b>46,456</b>					
	VV	55 061,16					

17	K	622321111	m2	16,257	315,00	5 120,96	Cena dle Sod
	PP	Vápenocementová omítka hrubá jednovrstvá zaitřená vnějších stěn nanášená ručně					
	VV	"Zaměření skutečnosti viz. plochy 1 až 18_06/2023"					
	VV	"plochy 1 až 18"(142,430+100,640+110,040+121,570+18,980+11,970+10,260+4,660+18,650+5,438+9,430+10,050+4,590+106,690+206,470+309,080+267,160+497,046)					
	VV	"odpočet plocha 14"-19,610					
	VV	"odpočet rozpočet"-1919,287					
	VV	<b>Součet</b>					
	VV	1 955,154					
	VV	-19,610					
	VV	-1 919,287					
	VV	<b>16,257</b>					
	VV	602,14					

D D5 099: Přesun hmot HSV

132	K	998011003	t	1,564	385,00	602,14	Cena dle Sod
	PP	Přesun hmot pro budovy zděné v přes 12 do 24 m					
	VV	1,564					

POLOŽKY TAKTO OZNAČENÉ JSOU OCEŇOVÁNY DLE URS V CENÍKOVÉ SOUSTAVĚ, NEBO V ČASE A MÍSTĚ OBVYKLÉM

<b>ZMĚNOVÝ LIST</b>		číslo ZL : 09
<b>Zhotovitel :</b> <b>"BFK service a. s."</b> Komenského náměstí 54 281 44 Zásmyky IČO : 27155153 DIČ : CZ27155153		
<b>Objednatel :</b> <b>Město Kolín</b> Karlovo náměstí 78 280 12 Kolín 1 IČO : 00235440 DIČ : CZ00235440	<b>Kontrola za TDI</b> <b>ARCHA inženýrská agentura a.s.</b> TDI, koordinátor BOZP V Zídkách 450, 280 02 Kolín IV [REDAKCE]	
<b>Způsob odesílání / předání / datum :</b> e-mailem, dne 19.6.2023	<b>Stavba:</b> <b>"Oprava fasády Městského divadla v Kolíně, Smetanova 557, Kutnohorská 557, 280 02 Kolín IV, parc. č. st. 374, k.ú. Kolín"</b>	
<b>Odkazy</b> na dokumentaci :	Projektová dokumentace z 06/2022 zpracovaná firmou Ateliér Masák & Partner, s.r.o. Rooseveltova 39/575, 160 00 Praha 6 Bubeneč, IČ: 27086631	
na rozpočet :	Cenová nabídka z investorské Smlouvy o dílo č. 00457/2023 ze dne 27.3.2023	
na jednání na akci:	"Oprava fasády MD Kolín"	
<b>POPIS ZMĚNY :</b> <b>I.Návrh změny:</b> ZL č. 09 řeší dopočet nadspotřeby omítky jádrové v rámci příplatku za každých dalších 5mm tloušťky dle zaměření skutečnosti, viz. pohledy s označení ploch. Důvodem bylo nutné lokální dovyrovnání ploch, tak aby nevznikaly v místě špalet, parapetů viditelné odskoky apod..		
<b>Cenové vyčíslení:</b> viz. příloha č. 1-6"Soupis víceprací a méněprací - ZL č. 09 bez DPH": <span style="float: right;">92 399,11 Kč</span>		
Tento ZL č. 09 nemá vliv na termín dokončení díla		



stavba: "Oprava fasády MD Kolín"  
objekty: "SO 01: ARC"  
díl: "vícepráce a méněpráce ke ZL č. 09"  
objednatel: "Město Kolín"

zhotovitel: BFK service a. s.  
dne: 19.6.2023

### REKAPITULACE - ZL č. 09

Objekt SO 01 MD-Kolín\_dopočet nadspotřeby JO fasády\_06 2023

Přípočty	D3 - 006: Úpravy povrchu	89 159,33 Kč
Přípočty	D5 - 099: Přesun hmot HSV	3 239,78 Kč

Celkem přípočty 92 399,11 Kč

Celkem odpočty - Kč

**CELKEM PŘÍPOČTY A ODPOČTY\_ZL č. 09, bez DPH 92 399,11 Kč**

21% DPH 19 403,81 Kč

**CELKEM PŘÍPOČTY A ODPOČTY\_ZL č. 09, s DPH 111 802,92 Kč**

**REKAPITULACE STAVBY**Kof IMPORT  
Stavba: 220802\_DKO\_DPS\_SOUPIŠ PRACÍ BFKKSO Místo CC-CZ Datum 19.6.2023  
Zadavatel IC, DIČ  
Zhotovitel IC, DIČ  
Projektant IC, DIČ  
Zpracovatel IC, DIČ  
Příjemka**Cena bez DPH 92 399,11**  
Sazba daně Zákislo daně  
DPH Základ: 21,00% 92 399,11  
sazba 16,00% 0,00  
Výše daně 19 403,81  
0,00**Cena s DPH 111 802,92**

V CZK

Projektant

Zpracovatel

Datum a podpis

Razítko

Datum a podpis

Razítko

Objednavatel

Zhotovitel

Datum a podpis

Razítko

Datum a podpis

Razítko



# REKAPITULACE OBJEKTŮ STAVBY A SOUPLISŮ PRACÍ

Kód: IMPORT

Stavba: 220802\_DKO\_DPS\_SOUPLIS PRACI BFK

Místo:

Datum: 19.06.2023

Zadavatel:  
Zhotovitel:

Projektant:  
Zpracovatel:

Kód	Popis	Cena bez DPH [CZK]	Cena s DPH [CZK]
-----	-------	--------------------	------------------

## Náklady z rozpočtů

Objekt2	SO_01 Městské divadlo Kolín	92 399,11	111 802,92
ZL č.09	MD-Kolín_dopočet nadspotřeby JO fasády_06 2023	92 399,11	111 802,92
		92 399,11	111 802,92

# REKAPITULACE ČLENĚNÍ SOUPLISU PRACÍ

Stavba: 220802\_DKO\_DPS\_SOUPLIS PRACI BFK  
Objekt: Objekt2 - SO\_01 Městské divadlo Kolín  
Soupis: **ZL č.09 - MD-Kolín\_dopočet nadspotřeby JO fasády\_06 2023**

Místo: Datum: 19.06.2023  
Zadavatel: Projektant:  
Zhotovitel: Zpracovatel:

Kód dílu - Popis	Cena celkem [CZK]
<b>Náklady ze soupisu prací</b>	<b>92 399,11</b>
D1 - D1.01: Architektonicko stavební řešení	92 399,11
D3 - 006: Úpravy povrchu	89 159,33
D5 - 099: Přesun hmot HSV	3 239,78

# SOUPIS PRACÍ

Stavba: 220802\_DKO\_DPS\_SOUPIS PRACÍ BFK

Objekt: Objekt2 - SO\_01 Městské divadlo Kolín

Soupis: ZL č.09 - MD-Kolín\_dopočet nadspotřeby JO fasády\_06 2023

Místo:

Zadavatel:

Zhotovitel:

Datum: 19.06.2023

Projektant:

Zpracovatel:

PČ	Typ	Kód	Popis	MJ	Množství	J.cena [CZK]	Cena celkem [CZK]	Cenová soustava
<b>Náklady soupisu celkem</b>								
D	D1		D1.01: Architektonicko stavební řešení				<b>92 399,11</b>	
D	D3		006: Úpravy povrchu				<b>92 399,11</b>	
0	K	622321191	Příplatek k vápenocementové omítkě vnějších stěn za každých dalších 5 mm tloušťky ručně	m2	1 065,225	83,70	89 159,33	CS ÚRS 2023 01
PP			Omítka vápenocementová vnějších ploch nanášená ručně Příplatek k cenám za každých dalších 5 mm tloušťky omítky přes 15 mm stěn					
Online PSC			<a href="https://podminky.urs.cz/item/CS_URS_2023_01/622321191">https://podminky.urs.cz/item/CS_URS_2023_01/622321191</a>					
W			"Zaměření nadspotřeby viz. označené plochy fasády_06/2023"		486,280			
W			"pohled severní vnitřní-S2"121,570*(5-1)		200,000			
W			"skutečnost podhoz pro lokální vyrovnání 25mm"		99,000			
W			"pohled východní a"100,000*(3-1)		21,750			
W			"skutečnost podhoz pro lokální vyrovnání 15mm"		172,695			
W			"skutečnost podhoz pro lokální vyrovnání 35mm"		29,000			
W			"pohled východní cl.7,250*(4-1)		56,500			
W			"skutečnost podhoz pro lokální vyrovnání 20mm"		1 065,225			
W			"skutečnost podhoz pro lokální vyrovnání 25mm"					
W			"pohled východní cP"7,250*(5-1)					
W			"skutečnost podhoz pro lokální vyrovnání 25mm"					
W			"pohled západní"28,250*(3-1)					
W			"skutečnost podhoz pro lokální vyrovnání 15mm"					
W			Mezisoučet					
D	D5		099: Přesun hmot HSV				<b>3 239,78</b>	
132	K	998011003	Přesun hmot pro budovy zděné v přes 12 do 24 m	t	8,415	385,00	3 239,78	Cena dle Sod
PP			Přesun hmot pro budovy zděné v přes 12 do 24 m					
W			8,415					
			POLOŽKY TAKTO OZNAČENÉ JSOU OCEŇOVÁNY DLE ÚRS V CENÍKOVÉ SOUSTAVĚ, NEBO V ČASE A MÍSTĚ OBVYKLÉM					
			8,415					

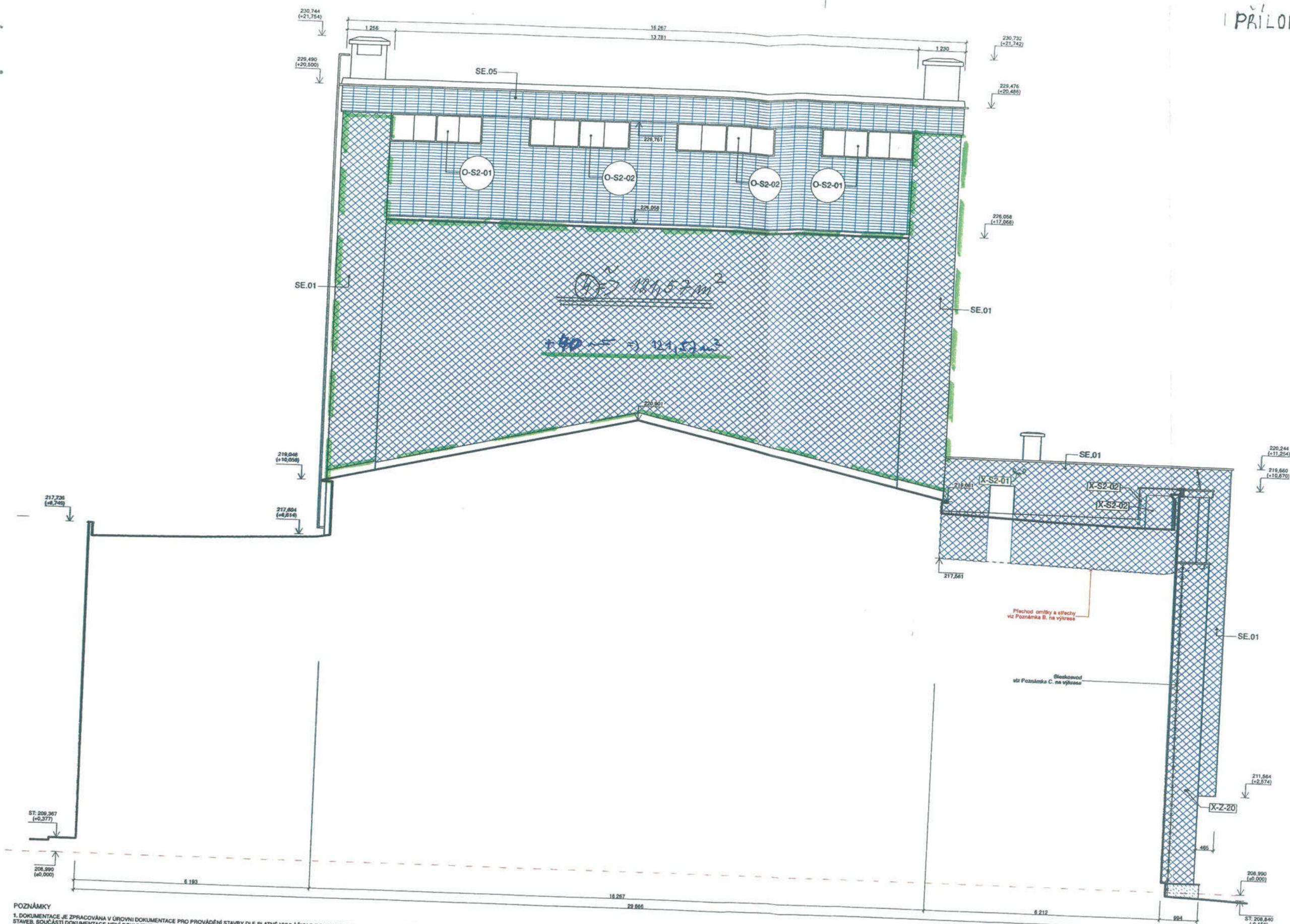

- LEGENDA**
- LEGENDA REKONSTRUKČNÍCH ZÁSAD**
- STÁVAJÍCÍ KONSTRUKCE
  - NOVÉ, NAVRHOVANÉ KONSTRUKCE
  - BOURANÉ, ODSTRANOVANÉ KONSTRUKCE
- LEGENDA ZNAČENÍ PRVKŮ A VÝROBKŮ**
- ZNAČENÍ PRVKŮ DLE DRUHŮ:**
- O-S-01 OKNA - viz kniha oken a dveří
  - D-S-01 DVEŘE - viz kniha oken a dveří
  - X-Z-20 OSTATNÍ PRVKY - viz kniha ostatních prvků
- DET - 01**  
TECHNICKÉ DETAILY  
- viz kniha stavebních detailů
- VYSVĚTLIVKA KÓDU PRVKU**
- 1 - barevný popis prvků a materiálů, viz v zprávné části
  - 01 - přírodní materiál (přírodní kámen)
  - 1 - srovnání starý materiál (barven)
  - 2 - druh prvků (materiál)
- BARVA POPISEKŮ OZNAČUJE:**
- černé - stávající prvky (nutno ochránit)
  - zelené - odstraňované prvky
  - červené - navrhované prvky
  - šedé - restaurované prvky
  - modré - obnovované prvky
- LEGENDA PODLE NÁROKU NA ZPRACOVÁNÍ**
- SE - PLOCHY OBNOVOVANÉ V RESTAURÁTOŘSKÉM REŽIMU**  
Práce prováděny restaurátorem a příslušnou společností SEK na základě odborně posouzeného restaurátorského záměru včetně návrhu materiálů.
  - SE - PLOCHY OBNOVOVANÉ ODBORNOU PRÁKOU**  
Práce prováděny firmami SEK s příslušnou odbornou způsobilostí a zkušenostmi, před zahájením prací průběžně konzultovány nebo technickým dohledem odborníků.
  - SE.01 NOVÁ BRZILOVITÁ OMÍTKA**  
- mechanická odstranění stávající omítky až na zdvo  
- podrobný spád, odstranění zbytků nesoudržných materiálů  
- omýjí podkladu silikovou vodou  
- cementová podhaz (špatic), hrubost 10mm 6-10 mm  
- síťovinová omítková a 2 mm zvrstvená do uceleného systému dohrubost 15 mm, součástí 15 mm  
- síťovinová omítková a 2 mm zvrstvená do uceleného systému dohrubost 15 mm, součástí 15 mm  
- cementová omítková a 2 mm zvrstvená do uceleného systému dohrubost 15 mm, součástí 15 mm
  - SE.02 NOVÝ SMĚLÝ KÁMEN (BLECHTĚNÁ OMÍTKA)**  
- mechanická odstranění stávající omítky až na zdvo  
- podrobný spád, odstranění zbytků nesoudržných materiálů  
- omýjí podkladu silikovou vodou  
- cementový podhaz (špatic), hrubost 10mm 6-10 mm  
- síťovinová omítková a 2 mm zvrstvená do uceleného systému dohrubost 15 mm, součástí 15 mm  
- cementová omítková a 2 mm zvrstvená do uceleného systému dohrubost 15 mm, součástí 15 mm
  - SE.03 PÍSKOVEC - RENOVAČE A MATERIÁLOVÉ DOPLNĚNÍ**  
- panel šedá povrchu  
- instalace a doplnění větších poškozených úseků kamenných (do 10 % plošných ploch)  
- ochranná kamenná impregnace proti vodě a znečištění
  - SE.04 TRAVERTIN - RENOVAČE A MATERIÁLOVÉ DOPLNĚNÍ**  
- panel šedá povrchu  
- instalace a doplnění obkladových desek (do 15 % plošných ploch) 0,25 mm  
- ochranná kamenná impregnace proti vodě a znečištění
  - SE.05 KERAMICKÝ OBKLAD - RENOVAČE A MATERIÁLOVÉ DOPLNĚNÍ**  
- panel šedá povrchu  
- instalace a doplnění obkladových desek (do 15 % plošných ploch), formát 250 x 65 mm  
- oprava spárování pigmentovanou epoxidovou lepenkou v odstínu stáří

**POZNÁMKY**

1. DOKUMENTACE JE ZPRACOVÁNA V ÚROVNI DOKUMENTACE PRO PROVÁDĚNÍ STAVBY DLE PLATNÉ VYHLÁŠKY O DOKUMENTACI STAVEB, SOUČÁSTÍ DOKUMENTACE NEJÍ DOKUMENTACE PRO POMOCNÉ PRÁCE A KONSTRUKCE, VÝROBNÍ TECHNICKÁ DOKUMENTACE VÝROBKŮ, VÝKRESY PŘEFABRIKÁTU A MONTÁŽNÍ DOKUMENTACE, DODATELSKOU DOKUMENTACI ZPRACOVÁVATELŮ PŮVODNÍHO ZHOTOVITEL STAVBY, SOUČÁSTÍ DOKUMENTACE DALŠÍHO PROJEKTU INTERIÉRU.
2. DOKUMENTACE JE ZPRACOVÁNA PODLE PLATNÝCH LEGISLATIVNÍCH POKLADŮ A TECHNICKÝCH NŮREM, POKUD TO NENÍ V ROZPORU S POŽADAVKY PAMÁTKOVÉ PÉČE A ZÁSADEMI DOCHVÁNÍ PAMÁTKOVÉ HODNOTY OBJEKTU.
3. PROJEKTOVÁ DOKUMENTACE BYLA ZPRACOVÁNA NA ZÁKLADĚ AKTUÁLNÍHO STAVU INFORMACÍ A ZNALOSTÍ O OBJEKTU V ČASE PROJEKČNÍCH PRÁČÍ (únor - červen 2022).
4. DOKUMENTACE JE ZPRACOVÁNA NA ZÁKLADĚ GEODETICKÉHO ZAMĚŘENÍ SPOLEČNOSTI AVT GROUP s.r.o. (02/2022).
5. V PŘÍPADĚ JAKÉKOLI NÁLEZOVÉ SITUACE, POŽADAVKŮ NA ZMĚNY ŘEŠENÍ ČI ROZPORŮ PROVÁDĚNÝCH PRÁČÍ S DOKUMENTACÍ JE NUTNÉ KONTAKTOVAT GENERALNÍHO PROJEKTANTA STAVBY A ZÁSTUPCE STAVEBNÍKA.
6. VEŠKERÉ UVEDENÉ ROZMĚRY JE TŘEBA OVĚŘIT PŘÍMO NA STAVĚ PŘED ZAČETÍM VÝROBY, RESP. REALIZACI NAVRŽENÝCH PRÁČÍ.
7. VEŠKERÉ PŮVODNÍ MATERIÁLY A NOVÉ VÝROBKY, VČETNĚ JEJICH ÚPRAV A BAREVNÉHO ŘEŠENÍ, BUDOU NA STAVĚ VZORKOVÁNY A OSOUCHEPENY AUTORSKÝM DOZOREM, ZÁSTUPCI STAVEBNÍKA.
8. VEŠKERÉ HISTORICKÉ PŮVODNÍ KONSTRUKCE A UMĚLECKO-ŘEMESLNÉ PRVKY BUDOU DŮSLEDNĚ MECHANICKY OCHRÁNĚNY PŘED POŠKOZENÍM, PŘÍPADNÁ POŠKOZENÍ BUDOU OPRAVENA NA NÁKLADY ZHOTOVITEL.
9. VEŠKERÉ PŮVODNÍ STAVEBNÍ MATERIÁL DEMONTOVANÉ HISTORICKÉ PRVKY, KTERÉ NEBUDOU OPĚTOVNĚ VYUŽITÝ PŘI REALIZACI STAVBY, BUDOU ROZTRŮDĚNY, OČIŠTĚNY A ULOŽENY DLE POKYNU ZÁSTUPCE STAVEBNÍKA.
10. DILATAČNÍ A NAPOJOVACÍ SPÁRY KONSTRUKCE BUDOU PROVÁDĚNY DLE TECHNOLOGICKÝCH PŘEDPISŮ VÝROBCŮ A ČSN.

**A. STŘECHA MARKÝZY - STÁVAJÍCÍ PLECHOVÁ KRYTINA BUDE CELOPLOŠNĚ SEJMAŤA, NÁSLEDNĚ SE PROVEDE MECHANICKÉ OČIŠTĚNÍ PŮVODNÍ ADHEZNÍ PENETRACE A NATAŽENÍ CEMENTOVÉHO POTĚRU (MIN. TL. 20 MM, MAX. TL. 50 MM, POTĚR BUDE PROVEDEN V NA VÝZRÁVĚ PŮVODNÍ OD OBJEKTU A MUSÍ DOSAHOVAT SKLOPNÍ MÍN. 1,75 % (OPŤÁLNĚ 2%), KTERÁ SE OPATŘÍ DVOURÁSOBNÝM KRYCÍM MATERIEM (RAL 8020 Ocean Green).**

MARKÝZA NA SEVERNÍ FASÁDĚ - 2,5 m<sup>2</sup>  
MARKÝZA NA ZÁPADNÍ FASÁDĚ - 6,7 m<sup>2</sup>

**B. UKONČENÍ NOVÉ OMÍTKY U PLOCHÉ STŘECHY DVADLA - STÁVAJÍCÍ OMÍTKA NAVAZUJÍCÍ NA KRYTINU PLOCHÉ STŘECHY BUDE ODSTRANOVÁNA OD VÝŠKY 150 MM NAD ROVNOU STŘECHY. OMÍTKA BUDE V TĚTO VÝŠCE PROŘÍZNUTA A NÁSLEDNĚ SE ODSTRANÍ NA PŮVODNÍ OMÍTKU. DO PŘECHODU STARÉ A NOVÉ OMÍTKY BUDE VLOŽEN HYDROIZOLAČNÍ SOUVRSTVÍ NAVAZUJÍCÍHO Z PLOCHÉ STŘECHY DO PŘECHODU STARÉ A NOVÉ OMÍTKY BUDE VLOŽEN OMÍTKOVÝ NEPREZOVÝ ZÁKLADNÍ PROFIL, S OKAPNÍKŮV PŘESAHUJÍCÍ STAROU OMÍTKU SE STŘEŠNÍ HYDROIZOLACÍ. SPÁRA MEZI STAROU OMÍTKOU A PROFEM BUDE VODOTĚSNĚ VYTMELENA PUR TMELEM.**

CELKOVÁ DĚLKA ZÁKLADNÍCH LIŠŤ - 68,5 m

**C. FASÁDNÍ PRVKY OCHRANĚNÉ PŘED BLESKEM - SYSTÉM JÍMAČÍCH ČÁSTÍ A ZEMĚNÍ BLESKOSVODU NA OBJEKTU MUSÍ ZŮSTAT PLNĚ FUNKČNÍ PO CELOU DOBU REALIZACE STAVBY.**

NAPOJOVACÍCH SVOREK TAK, ABY SE DALA PROVĚST NOVÁ OMÍTKA, DOPROJOVANÝ SVOD BUDE DOČASNĚ NAHRADĚN NAHRADNÍM SVODEM, KTERÝ ZAJISTÍ DODAVATEL STAVBY, PO PROVĚZENÍ OMÍTKY FASÁDY SE VEDENÍ BLESKOSVODU OBNOVÍ VČETNĚ PRVKŮ KOTVENÍ V PŮVODNÍCH POZICÍCH A VE STEJNĚM PROVĚZENÍ.

CELKOVÁ DĚLKA OBNOVOVANÉHO VEDENÍ - 145 m

**D. SVODY DEŠŤOVÉHO ODPADNÍHO POTRUBÍ - STÁVAJÍCÍ DEŠŤOVÁ ODPADNÍ POTRUBÍ NA FASÁDĚ BUDOU ODBORNĚ A ŠETRNĚ SEJMAŤA VČETNĚ KOTVENÍ PRVKŮ (ZDEŘ), NÁSLEDNĚ SE PROVEDE JEJICH REVIZE STAVU, PŘÍPADNÁ DÍLČÍ REPAZE A OPATŘENÍ SE NOVÝM STŘEŠNÍM PROSTŘEDNÍM PROVZOROVACÍM MATERIEM (RAL 5029 Ocean green), PO DOBU OPRAVY FASÁDY ZAJISTI DODAVATEL STAVBY ODVOD DEŠŤOVÝCH VOD ZE PO OPRAVĚ FASÁDY SE PRVKY ODPADNÍHO DEŠŤOVÉHO POTRUBÍ VRÁTÍ DO STEJNÝCH POZIC A ZNOVU DOPOJÍ NA ODVODNĚNÍ STŘECHY.**

CELKOVÁ DĚLKA POTRUBÍ - 47 m

Č. PARC. č. 374, K.Ú. Kolín

0,301 + 208,90 m. n. Bv. KŮTOVNO V MĚRITELNOSTI

AUTOR VÝROBY Ing. arch. Jiřina Větrová Ing. arch. Jan Brojta	VÝKONOVATEL Atelier Masák & Partner s.r.o. Ing. arch. Jiřina Větrová Ing. arch. Jan Brojta	ZODPOVĚDNÝ PROJEKTANT Ing. arch. Jiřina Větrová Č. evidenční: 03080	GENERALNÍ PROJEKTANT Atelier Masák & Partner s.r.o. Rouznického 39/278, 280 02 Praha 4 - Bubenec, IČ: 27866511
VP Ing. arch. Jiřina Větrová			
STAVBAK: město Kolín, Račkovice náměstí 7/1, 280 12 Kolín 1, IČ: 00235440			STUPEŇ PROJEKTU: DPS
AKCE: OPRAVA FASÁDY MĚSTSKÉHO DVADLA V KOLÍNĚ Smetanova 557, Kutnohorská 557, 280 02 Kolín IV			DPS: 02/2022
ČASŤ: DOKUMENTACE STAVEBNÍ A ŘEŠENÍ OBJEKTU			MĚŘITNO: 1:50
PROJEKTANT: ARCHITECTONICKO-STAVEBNÍ ŘEŠENÍ			ČASŤ: D.1
VÝROBA: SEVERNÍ FASÁDA VNITŘNÍ - S2			PODČASŤ: D.1.1
			Č. VÝROBY: D.1.1.A.2

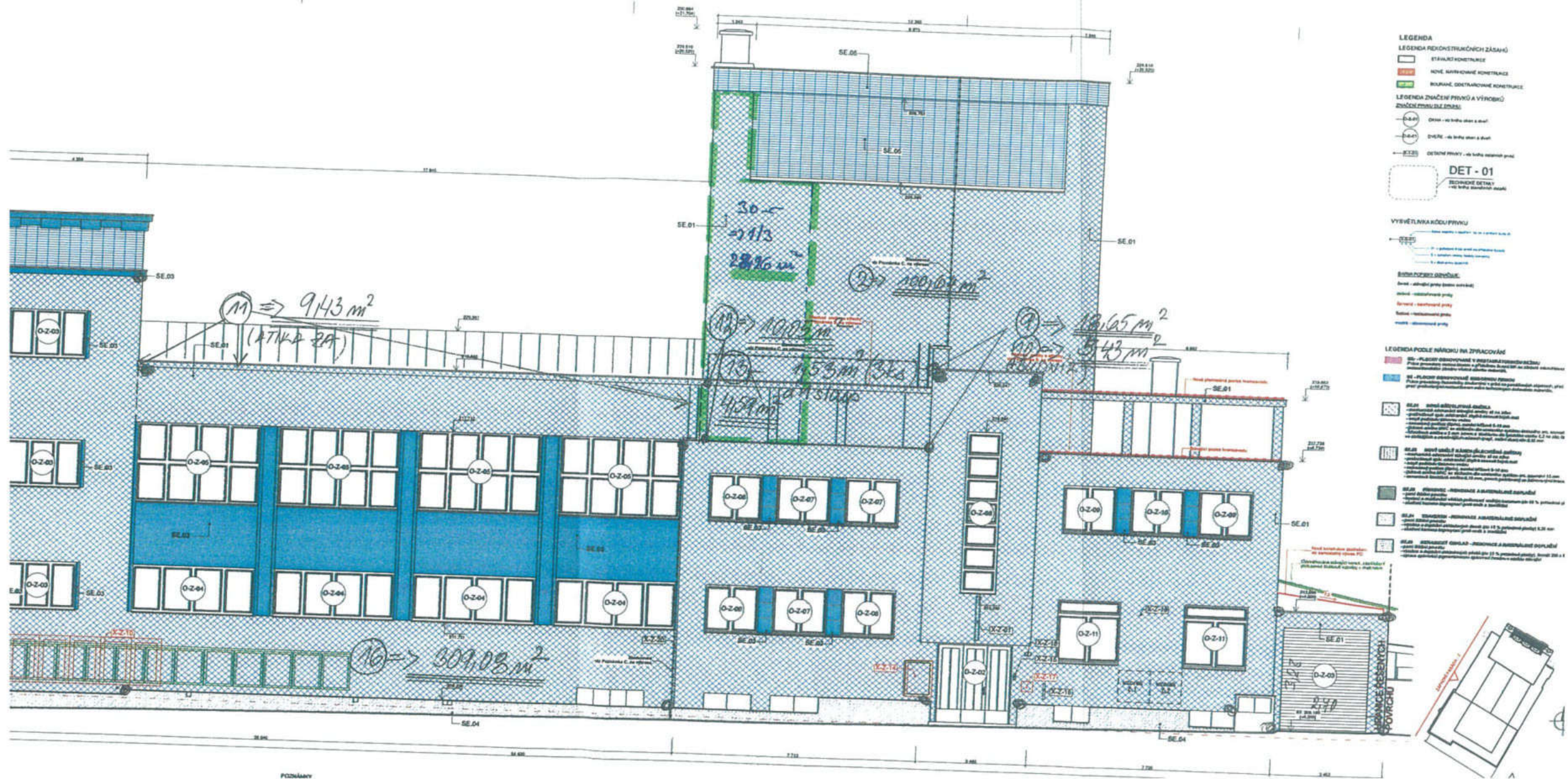

- LEGENDA**  
**LEGENDA FUKONSTRUKČNÍCH ZÁSAD**  
 [Symbol] STÁVAJÍCÍ KONSTRUKCE  
 [Symbol] NOVÉ NAVRHOVANÉ KONSTRUKCE  
 [Symbol] KOUKANÉ, DOKTRAMOVANÉ KONSTRUKCE
- LEGENDA ZNAČENÍ PRŮVŮ A VÝROBKŮ**  
**ZNAČENÍ PRŮVŮ (PŘES):**  
 (O-Z-01) Otvor - ve směru šířky  
 (O-Z-02) Otvor - ve směru výšky  
 (SE) DETON PRŮV - ve směru šířky
- DET - 01**  
 ZEMNÍ DETON PRŮV
- VÝŠETĚRNA KÓDU PRŮVŮ**  
 (SE.01) Prův - ve směru šířky  
 (SE.02) Prův - ve směru výšky  
 (SE.03) Prův - ve směru šířky  
 (SE.04) Prův - ve směru výšky
- LEGENDA POLE NÁZKŮ NA ZPRACOVÁNÍ**  
 (SE.01) Prův - ve směru šířky  
 (SE.02) Prův - ve směru výšky  
 (SE.03) Prův - ve směru šířky  
 (SE.04) Prův - ve směru výšky  
 (SE.05) Prův - ve směru šířky  
 (SE.06) Prův - ve směru výšky  
 (SE.07) Prův - ve směru šířky  
 (SE.08) Prův - ve směru výšky  
 (SE.09) Prův - ve směru šířky  
 (SE.10) Prův - ve směru výšky  
 (SE.11) Prův - ve směru šířky  
 (SE.12) Prův - ve směru výšky  
 (SE.13) Prův - ve směru šířky  
 (SE.14) Prův - ve směru výšky  
 (SE.15) Prův - ve směru šířky  
 (SE.16) Prův - ve směru výšky  
 (SE.17) Prův - ve směru šířky  
 (SE.18) Prův - ve směru výšky  
 (SE.19) Prův - ve směru šířky  
 (SE.20) Prův - ve směru výšky  
 (SE.21) Prův - ve směru šířky  
 (SE.22) Prův - ve směru výšky  
 (SE.23) Prův - ve směru šířky  
 (SE.24) Prův - ve směru výšky  
 (SE.25) Prův - ve směru šířky  
 (SE.26) Prův - ve směru výšky  
 (SE.27) Prův - ve směru šířky  
 (SE.28) Prův - ve směru výšky  
 (SE.29) Prův - ve směru šířky  
 (SE.30) Prův - ve směru výšky  
 (SE.31) Prův - ve směru šířky  
 (SE.32) Prův - ve směru výšky  
 (SE.33) Prův - ve směru šířky  
 (SE.34) Prův - ve směru výšky  
 (SE.35) Prův - ve směru šířky  
 (SE.36) Prův - ve směru výšky  
 (SE.37) Prův - ve směru šířky  
 (SE.38) Prův - ve směru výšky  
 (SE.39) Prův - ve směru šířky  
 (SE.40) Prův - ve směru výšky  
 (SE.41) Prův - ve směru šířky  
 (SE.42) Prův - ve směru výšky  
 (SE.43) Prův - ve směru šířky  
 (SE.44) Prův - ve směru výšky  
 (SE.45) Prův - ve směru šířky  
 (SE.46) Prův - ve směru výšky  
 (SE.47) Prův - ve směru šířky  
 (SE.48) Prův - ve směru výšky  
 (SE.49) Prův - ve směru šířky  
 (SE.50) Prův - ve směru výšky  
 (SE.51) Prův - ve směru šířky  
 (SE.52) Prův - ve směru výšky  
 (SE.53) Prův - ve směru šířky  
 (SE.54) Prův - ve směru výšky  
 (SE.55) Prův - ve směru šířky  
 (SE.56) Prův - ve směru výšky  
 (SE.57) Prův - ve směru šířky  
 (SE.58) Prův - ve směru výšky  
 (SE.59) Prův - ve směru šířky  
 (SE.60) Prův - ve směru výšky  
 (SE.61) Prův - ve směru šířky  
 (SE.62) Prův - ve směru výšky  
 (SE.63) Prův - ve směru šířky  
 (SE.64) Prův - ve směru výšky  
 (SE.65) Prův - ve směru šířky  
 (SE.66) Prův - ve směru výšky  
 (SE.67) Prův - ve směru šířky  
 (SE.68) Prův - ve směru výšky  
 (SE.69) Prův - ve směru šířky  
 (SE.70) Prův - ve směru výšky  
 (SE.71) Prův - ve směru šířky  
 (SE.72) Prův - ve směru výšky  
 (SE.73) Prův - ve směru šířky  
 (SE.74) Prův - ve směru výšky  
 (SE.75) Prův - ve směru šířky  
 (SE.76) Prův - ve směru výšky  
 (SE.77) Prův - ve směru šířky  
 (SE.78) Prův - ve směru výšky  
 (SE.79) Prův - ve směru šířky  
 (SE.80) Prův - ve směru výšky  
 (SE.81) Prův - ve směru šířky  
 (SE.82) Prův - ve směru výšky  
 (SE.83) Prův - ve směru šířky  
 (SE.84) Prův - ve směru výšky  
 (SE.85) Prův - ve směru šířky  
 (SE.86) Prův - ve směru výšky  
 (SE.87) Prův - ve směru šířky  
 (SE.88) Prův - ve směru výšky  
 (SE.89) Prův - ve směru šířky  
 (SE.90) Prův - ve směru výšky  
 (SE.91) Prův - ve směru šířky  
 (SE.92) Prův - ve směru výšky  
 (SE.93) Prův - ve směru šířky  
 (SE.94) Prův - ve směru výšky  
 (SE.95) Prův - ve směru šířky  
 (SE.96) Prův - ve směru výšky  
 (SE.97) Prův - ve směru šířky  
 (SE.98) Prův - ve směru výšky  
 (SE.99) Prův - ve směru šířky  
 (SE.100) Prův - ve směru výšky



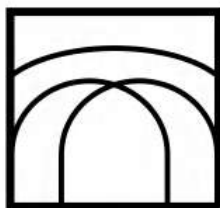

**ARCHA ing.agentura a.s.**

V Zídkách 450, 280 00 Kolín  
tel. 321714159

**Město Kolín**

Karlovo náměstí 78, 280 12 Kolín 1

Vyřizuje : 

V Kolíně dne : 29. 06. 2023

Věc : „OPRAVA FASÁDY MĚSTSKÉHO DIVADLA V KOLÍNĚ“

Předmětem tohoto dopisu je stanovisko naší společnosti, která vykonává činnost technického dozoru stavebníka na výše citované stavební akci, k nutnosti dodatečných stavebních prací.

Nutnost dodatečných stavebních prací vznikla v důsledku nálezových situací a uvedené dodatečné práce jsou nezbytné pro provedení původních stavebních prací, tj. stavebních prací vymezených smlouvou o dílo uzavřenou mezi objednatel a zhotovitelem.

1) Změnový list č.1 – **Podpora středových vaznic pro montáž fasádního lešení**

Změnový list řeší dodatečné práce, které byly specifikovány s ohledem na nálezové situace při provádění stavebních prací. Jedná se o následující více práce:

Lokální podporu stávající dřevěné konstrukce krovu, zejména podporu štítů, středových vaznic, vrcholových vaznic vzepřením dřevěných sloupků hranolů do stávající stropní konstrukce s dřevěnými proklady. Toto opatření bylo nutné z důvodu zajištění stability střechy jako celku pro montáž těžkého rámového lešení pro potřebu stavby. GP ověřil stávající únosnost střešní konstrukce jako celku s tím, že požadované zatížení poskytnuté od dodavatele lešení bude několikanásobně překročeno. Aby bylo možno provést montáž těžkého rámového lešení je tedy žádoucí zajistit výše uvedené opatření.

Méněpráce: -  
Vícepráce: + 13 904,95 Kč  
Celkem: + 13 904,95 Kč bez DPH  
Jednotkové ceny: smlouva o dílo, URS I-23  
Termínový dopad: bez dopadu

2) Změnový list č.2 – **Nosná konstrukce pro světelný nápis**

Změnový list řeší dodatečné práce, které byly specifikovány s ohledem na nálezové situace při provádění stavebních prací. Jedná se o následující více práce:

Na základě odsouhlasené dílenské dokumentace došlo k doplnění systémové nosné konstrukce pro osazení nápisu na fasádě divadla a dále byly doplněny požadavky na barevnost dle předložených vzorků.

Méněpráce: -  
Vícepráce: + 47 640,00 Kč  
Celkem: + 47 640,00 Kč bez DPH  
Jednotkové ceny: nabídka podzhotovitele  
Termínový dopad: bez dopadu

3) Změnový list č.3 – **Konstrukce truhlářské**

Změnový list řeší dodatečné práce, které byly požadované ze strany investora/provozovatele. Úprava specifikace otevírání okenních otvorů, včetně doplnění uzamykatelných prvků v místech přístupných veřejnosti dle požadavku provozovatele objektu.

Méněpráce: - 1 023,00 Kč  
Vícepráce: + 31 615,00 Kč  
Celkem: + 30 592,00 Kč bez DPH

Jednotkové ceny: smlouva o dílo, URS I-23, kontrolní  
rozpočet projektanta  
Termínový dopad: bez dopadu

4) Změnový list č.4 – **Fasádní lešení**

Změnový list řeší dodatečné práce, které byly specifikovány s ohledem na nálezoové situace při provádění stavebních prací. Jedná se o následující více práce:

Po provedení revize rozpočtu bylo zjištěno, že vykázaný objem lešení neodpovídá skutečný požadavkům stavby. Na základě provedené kontroly ze strany generálního projektanta a technického dozoru investora, byl výkaz výměr upraven dle skutečnosti. Dále byla doplněna konzole lešení nad stávající střechou objektu ve dvoře divadla.

Méněpráce: -  
Vícepráce: + 136 841,84 Kč  
Celkem: + 136 841,84 Kč bez DPH

Jednotkové ceny: smlouva o dílo, URS I-23,  
Termínový dopad: bez dopadu

5) Změnový list č.5 – **Přístřešek, klempířské konstrukce a ostatní**

Změnový list řeší dodatečné práce a méně práce, které byly specifikovány s ohledem na nálezoové situace při provádění stavebních prací a skutečný objem provedených prací. Jedná se o následující více a méně práce:

Úprava rozsahu dle skutečného tvaru technického přístřešku s vyvzorkovaným materiálem, úprava stávajícího betonového krakorce - jeho zpevnění a vyrovnání pro následnou montáž a kotvení tesařské konstrukce, klempířské konstrukce dle skutečného zaměření, změna tvaru a materiálového provedení střešní krytiny dle vyvzorkování a na základě předložení technických listů, neprováděné vnější obklady, nátěry v rozsahu doplnění a způsobu provádění (nové klempířské konstrukce a stávající), odpočty pro silnoproudou část - stavební zásah do stávajících podlah ze žuly, odpočet vedlejších rozpočtových nákladů souvisejících s méně pracemi.

Méněpráce: - 399 500,17 Kč  
Vícepráce: + 429 570,56 Kč  
Celkem: + 30 070,39 Kč bez DPH

Jednotkové ceny: smlouva o dílo, URS I-23, kontrolní  
rozpočet projektanta  
Termínový dopad: bez dopadu



6) Změnový list č.6 – **Mechanické čištění fasádních prvků z pískovce**

Změnový list řeší dodatečné práce, které byly požadované ze strany investora na základě nálezové situace. Jedná se o následující více práce:

Řešení zjištěné nálezové situace, kdy na stavbě proběhla prohlídka všech očištěných ploch fasády a sloupů z pískovce po provedení čištění v souladu s PD a to tlakovou vodou. Předpokládaný výsledek nebyl docílen. Povrch pískovce je vlivem působení klimatických vlivů - erozivní stav vzdušný a vodní ovlivněn do té míry, že bez mechanického očištění, nelze předpokládaný výsledek docílit. Dodavatel kamenických prací doporučil tlakovou vodou nevyčistitelné části fasády upravit mechanicky.

Méněpráce: -  
Vícepráce: + 392 040,00 Kč  
Celkem: + 392 040,00 Kč bez DPH  
Jednotkové ceny: nabídka poddodavatele  
Termínový dopad: bez dopadu

7) Změnový list č.7 – **Změna typu venkovních led monitorů s vestavnými boxy**

Změnový list řeší dodatečné práce a méně práce, které byly specifikovány s ohledem na požadavky provozovatele. Jedná se o následující více a méně práce:

Změna typu venkovních led monitorů s vestavnými boxy. Projektová dokumentace předpokládala zohlednění původního řešení, tj. osazení obrazovek do boxů provedených dle projektové dokumentace. Na základě konzultace s realizační firmou provádějící obdobné instalace a zohlednění veškerých rizik nesystémového řešení (vandalismus, kondenzace vlhkosti v boxech, vytápění nesystémových boxů apod. zhotovitel předložil možné varianty s technickými parametry a dostupností v čase. Investor na základě zkušeností provozovatele s navrženým technickým řešením dle PD (původním) s ohledem na předpokládanou životnost a v rámci doporučení všech účastníků stavebního procesu vybral předložené systémové řešení.

Méněpráce: - 810 000,00 Kč  
Vícepráce: + 1 566 625,00 Kč  
Celkem: + 756 625,00 Kč bez DPH  
Jednotkové ceny: smlouva o dílo, nabídka poddodavatele  
Termínový dopad: bez dopadu

8) Změnový list č.8 – **Povrchová úprava fasády**

Změnový list řeší více práce, které byly vznikly na základě skutečného provádění prací. Jedná se o následující více práce:

Úprava výkazu výměr prováděné opravy fasády na základě skutečně provedených prací (kontrola proběhla po provedení jádra omítky).

Méněpráce: -  
Vícepráce: + 55 663,30 Kč  
Celkem: + 55 663,30 Kč bez DPH  
Jednotkové ceny: smlouva o dílo  
Termínový dopad: bez dopadu

9) Změnový list č.9 – **Podkladní vrstvy fasády**

Změnový list řeší dodatečné práce a méně práce, které byly specifikovány s ohledem na nálezové situace při provádění stavebních prací a skutečný objem provedených prací. Jedná se o následující více práce:

Projektová dokumentace předpokládala tloušťku omítkoviny 2cm v celém rozsahu fasády. Při provádění prací bylo nutné lokálně provést úpravy tloušťky fasády s ohledem na stávající členění fasády (okna / špalety) a další stávající zachované prvky – klempířské prvky, střešní krytina atd.

Méněpráce: -  
Vícepráce: + 92 399,11 Kč  
Celkem: + 92 399,11 Kč bez DPH  
Jednotkové ceny: smlouva o dílo, URS I-23  
Termínový dopad: bez dopadu

Výše uvedené změny byly odsouhlaseny zúčastněnými stranami a byl na ně zpracován změnový list, včetně změnového rozpočtu. Tento rozpočet zhotovitel ocenil v souladu se smlouvou o dílo, a to především v rámci smluvních jednotkových cen. Jednotkové ceny nad rámec nabídkového rozpočtu, jsou zkontrolovány, zda jsou v souladu s cenou obvyklou v místě a čase. Pro určení ceny obvyklé v místě a čase, technický dozor stavebníka využil v souladu se smlouvou o dílo, porovnání s cenovou soustavou ÚRS Praha a.s. / cenová hladina I 2023.

Jako technický dozor stavebníka konstatujeme, že nabídkový rozpočet obsahuje jednotkové ceny obvyklé v místě a čase, tak jak požaduje platná legislativa.

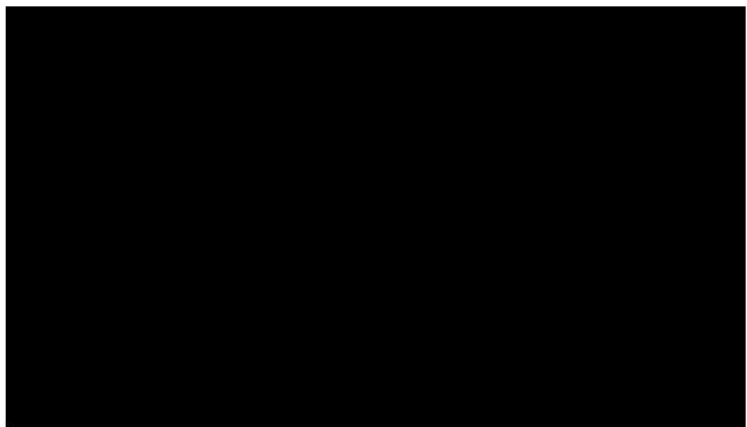

Změnový list č.6



Změnový list č.2

